

SOLUTION DE VERROUILLAGE EXTERNE

Pour véhicules commerciaux

Mod. 4 catégorie - MOYEN

Série LIGHT

(G4MC)

INFORMATIONS IMPORTANTES

Utilisation correcte de la serrure

La serrure actionnée par la clé et ses composants sont adaptés aux environnements présentant les caractéristiques suivantes :

- Humidité relative maximale de 95%.
- Température ambiante -20°C + 60°C

Les accessoires sont fabriqués de manière à pouvoir être assemblés sur les composants originaux de la serrure. Si une pièce non autorisée est utilisée sur la serrure, les caractéristiques de la serrure seront compromises. L'utilisation prévue à cet effet est une condition préalable à l'utilisation de la serrure.

Le fonctionnement de la serrure et des accessoires, fournis par BLOCKSHAFT, a été vérifié.

Pour garantir une utilisation conforme à l'usage prévu, procédez comme suit :

- Fournir aux personnes concernées les informations et les instructions nécessaires.
 - Installer par du personnel qualifié, conformément aux instructions d'installation.
- Les réglementations en vigueur doivent être respectées.

L'utilisation conforme à l'objectif est donnée, lorsque le cadenas et les accessoires :

- Sont utilisés conformément à la définition des spécifications et des données de montage.
- Ne sont pas utilisés de manière inappropriée.
- Sont manipulés périodiquement selon les instructions d'entretien et de maintenance.
- Ne sont pas utilisés au-delà de leurs limites d'usure respectives.
- En cas de panne, ils sont réparés par du personnel qualifié.

Le fournisseur/fabricant décline toute responsabilité pour les dommages corporels et matériels résultant d'une utilisation inappropriée ou non conforme à l'usage prévu.

Utilisation non conforme à l'objectif.

Une utilisation inappropriée, c'est-à-dire non conforme à l'usage prévu du dispositif de verrouillage :

- Lorsque les instructions pour une utilisation correcte ne sont pas suivies.
- Si le bon fonctionnement est empêché par la présence de corps étrangers et/ou non intentionnels dans la zone d'ouverture, le système de verrouillage ou la gâche.
- Lorsque le système de verrouillage ou la gâche est soumis à une tentative d'altération entraînant une modification de la conception ou du fonctionnement.
- Lorsque, pour maintenir la porte ouverte ou à la suite d'un dommage, le loquet ou d'autres éléments de verrouillage supplémentaires sont retirés de manière inappropriée.
- Si les éléments de verrouillage sont installés et ensuite traités de manière à ce qu'ils ne puissent pas fonctionner, par exemple en peignant les parties mobiles comme le loquet.
- Si des charges excessives sont transférées au système de verrouillage lors de l'utilisation de la clé du cylindre avec une force manuelle normale.
- Lorsque l'espace entre la porte et le cadre requis augmente ou diminue, par exemple en raison du déplacement ou de l'abaissement de la porte suite à une défaillance de la charnière ou à une déformation causée par des chocs.
- Lorsque vous utilisez des outils, des leviers ou autres pour actionner le système de verrouillage.
- Lorsque vous actionnez la poignée et la clé en même temps.
- Lorsqu'on ferme/ouvre la serrure avec des objets inappropriés.
- Lorsque vous utilisez des mesures autres que celles indiquées dans les données techniques.

Informations importantes sur la sécurité

Les consignes de sécurité sont destinées au montage et à l'utilisation du cadenas. Ils doivent toujours être respectés !

- Le fabricant décline toutes responsabilités pour tout dommage causé par une utilisation inappropriée.
- Pour des raisons de sécurité, le cadenas est conçu pour être associé aux composants originaux de BLOCKSHAFT. L'utilisation de composants non BLOCKSHAFT altère les propriétés du cadenas.
- L'ascenseur hydraulique doit être conforme à toutes ses spécifications de construction et de fonctionnement.
- L'installation et la réparation du cadenas requièrent une expertise et ne doivent donc être effectuées que par du personnel qualifié.
- Pour des raisons de sécurité, il est interdit d'altérer, de modifier ou d'effectuer des réparations temporaires. Lors du remplacement des composants, seules des pièces de rechange d'origine doivent être utilisées.
- En ce qui concerne les caractéristiques de sécurité du cadenas, le fabricant n'est responsable dans le cadre des réglementations applicables que si l'entretien, la mise en service et les modifications ont été effectués par le fabricant ou son mandataire conformément aux instructions du fabricant.
- Aucune responsabilité ne peut être acceptée pour les dommages de toute nature résultant d'une mise en service, d'une modification ou d'un entretien défectueux.

Vue du haut et
du côté de la porte

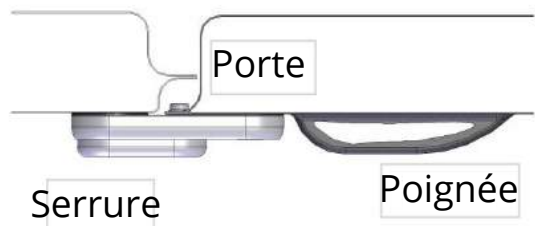
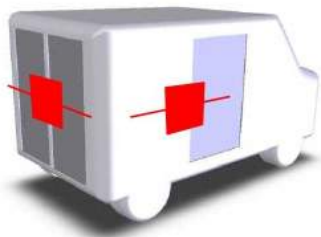

1. Serrure fermée et porte fermée

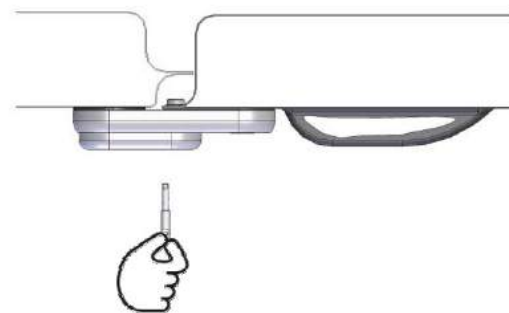

2. Serrure fermée et porte fermée.
Insérez la clé dans le cylindre

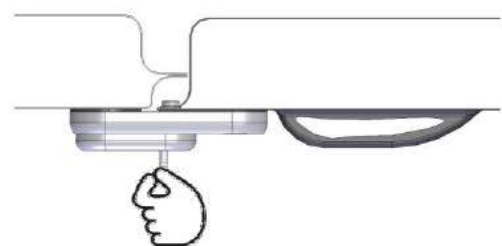

3. Ouverture de la serrure porte fermée.
Tournez la clé d'environ 180°.

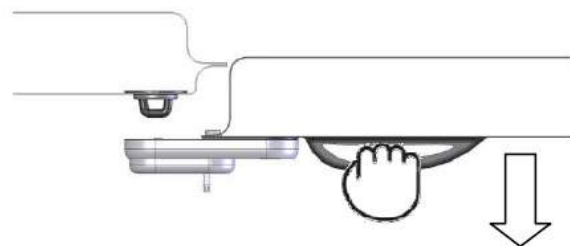

4. Serrure ouverte et porte ouverte.

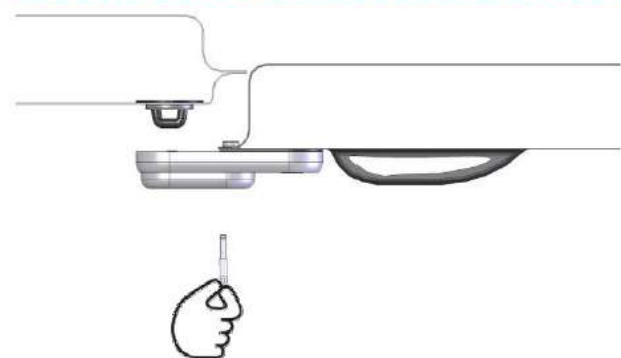

5. Serrure préparée pour le verrouillage et porte ouverte.

Tournez la clé dans le sens inverse pour retirez la clé. La serrure se ferme automatiquement.

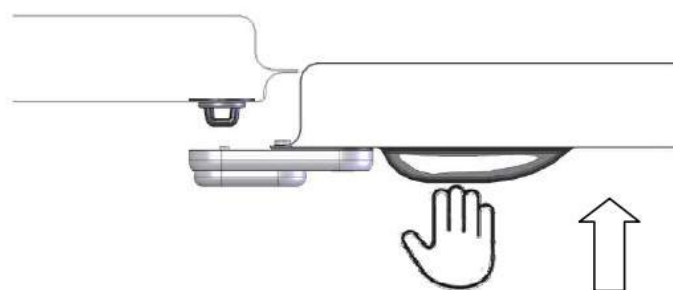

6. Serrure verrouillée claquez la porte.

Votre cargaison est en sécurité une fois la porte fermée.

INSTALLATION

GATELOCKVAN est une solution de verrouillage externe pour les véhicules commerciaux. La serrure est directement montée sur les portes et pour l'installer, vous devez percer des trous dans la tôle, comme indiqué ci-dessous. La serrure peut être montée sur les portes arrière et/ou latérales (droite et/ou gauche). **La serrure reste fixée sur les portes.**

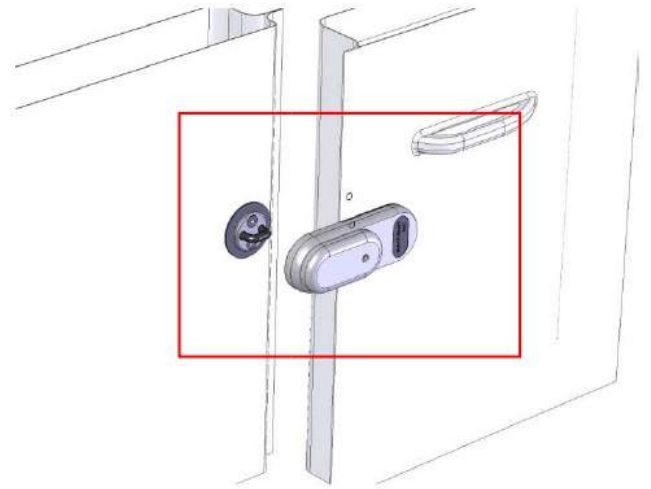
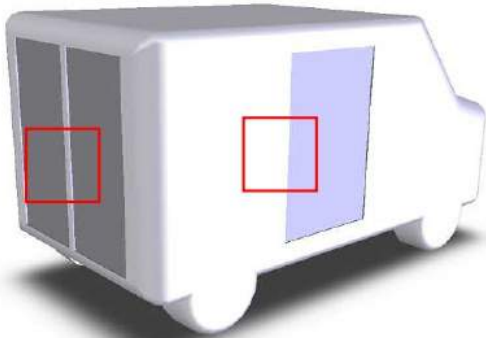

Armure

La serrure s'installe sur la porte qui s'ouvre et se fixe sur le bord de la porte à l'aide de **boulons M8** vissés directement sur le blindage de la serrure et de deux **écrous M8**, vissés sur deux goujons débordant du même blindage.

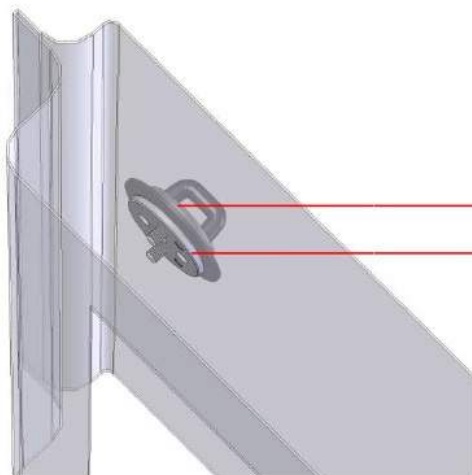
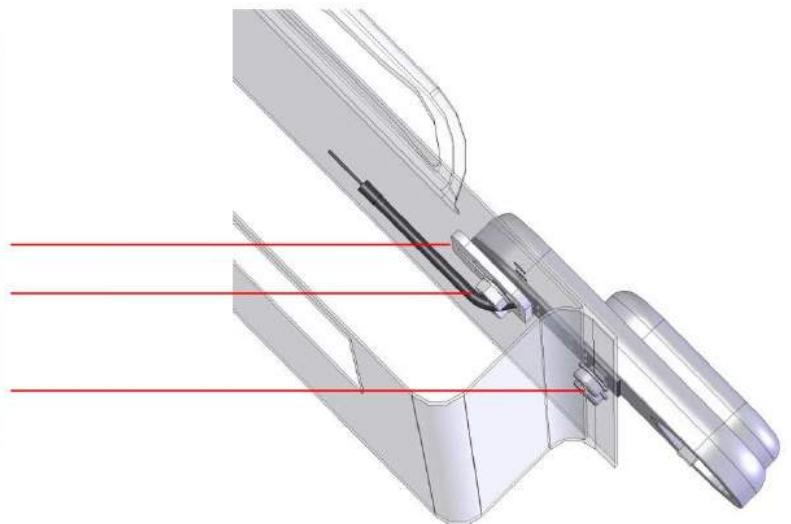

Gâche

La fixation de la gâche est obtenue par 2 boulons M6.

SPECIFICATIONS

Système de verrouillage à came

Le verrou utilise une came de forme particulière "C" comme élément de verrouillage. Cette came enveloppe la gâche appliquée à la partie fixe de la porte en phase de fermeture. Ce système présente plusieurs avantages.

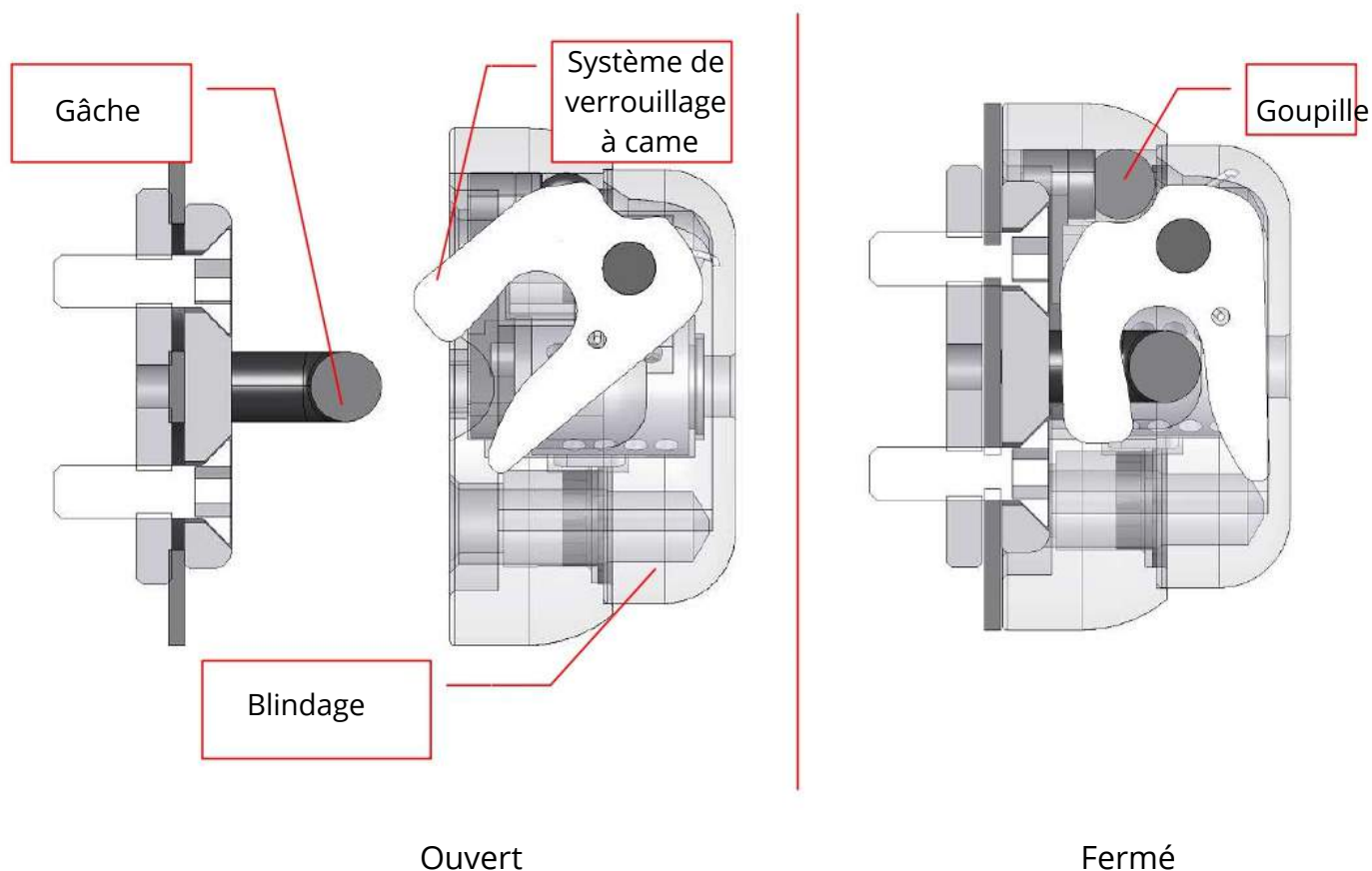

Ouvert

Fermé

En premier lieu, lorsque la serrure est fermée, l'accouplement blindage-caméra-plaque de frappe génère un corps unique capable de résister efficacement aux attaques de divers outils d'effraction (marteau burin, pied de biche, tournevis, pinces...). En particulier, la gâche s'insère et disparaît presque dans le blindage, grâce à la came qui s'unit solidement.

En second lieu, ce type d'accouplement entre le blindage et la gâche assure un mouvement considérable des trappes.

De cette façon, vous pouvez assurer le bon fonctionnement de la serrure même sur des portes détériorées ou imparfaitement alignées.

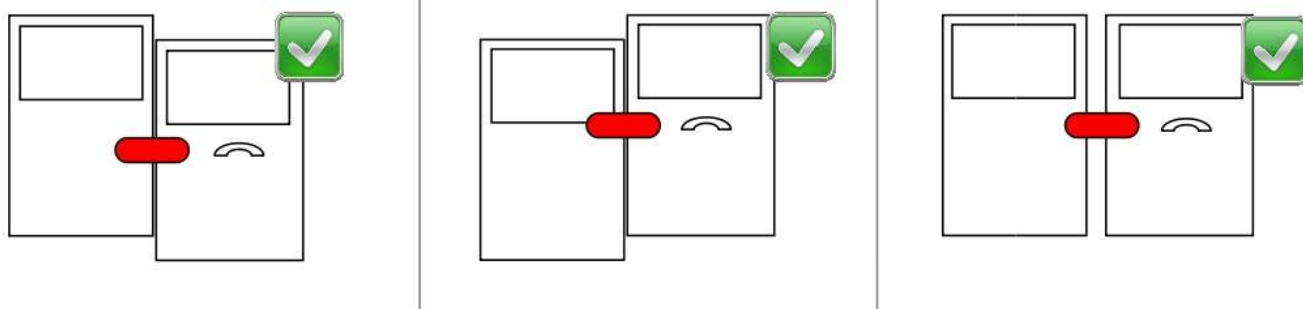

Enfin, l'engagement entre la came et la gâche se fait en douceur grâce au profil de la même came, et comme il n'y a pas de ressort ou d'accouplement brutal, les frottements en jeu pendant la phase de fermeture sont très réduits. Cela signifie que la gâche n'est pas sollicitée lors de la fermeture de la serrure et donc que la tôle (souvent très fine) sur laquelle repose cette même gâche est peu sollicitée, ce qui évite toute déformation ou dommage potentiel de la porte.

Géométries

La forme de la serrure est entièrement arrondie et connectée, ce qui empêche les outils de cambriolage les plus courants (pinces, clés, marteau et burin,...) de saisir et d'arracher la serrure. En outre, à l'intérieur de la porte, la serrure peut être ancrée à la tôle grâce à l'utilisation de plaques de renfort qui empêchent la déchirure en cas de forçage.

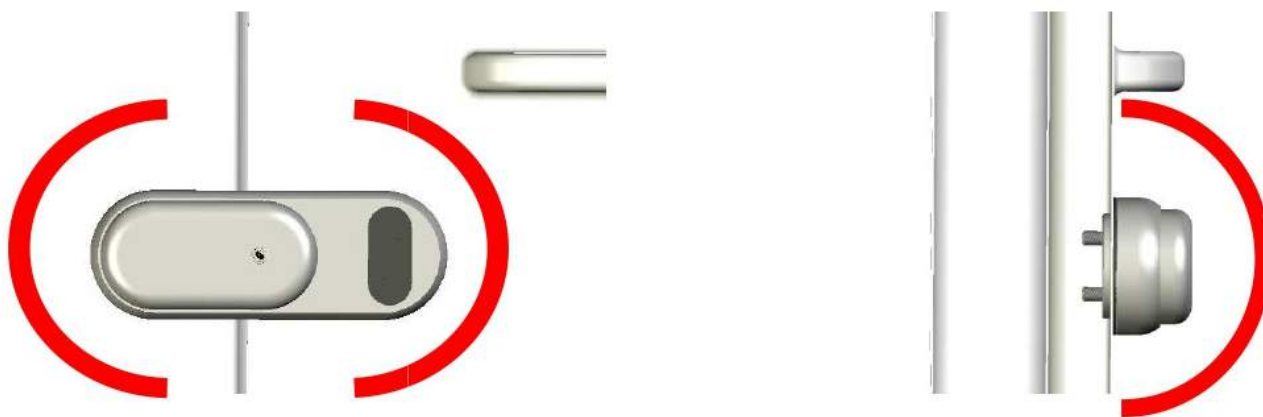

Grâce également à la robustesse de la gâche et de la came (8mm d'épaisseur), le dispositif est capable de résister longtemps aux attaques d'outils de cambriolage non conventionnels tels que le marteau de 5kg et le pied de biche. Chaque élément de fermeture est difficilement accessible et donc inattaquable. En particulier, la came qui bloque la rotation est entièrement intégrée dans la coque, tirée de l'extérieur par plusieurs millimètres d'acier carbo-nitruré. Le corps de la serrure est composé de deux éléments, tous deux réalisés à partir d'une barre d'acier pleine, puis usinés par enlèvement de copeaux sur des machines CNC.

Enfin, le matériau de construction (acier allié et acier inoxydable), le traitement thermique de durcissement de la surface (carbo-nitruration) et l'épaisseur de la structure du dispositif constituent une défense naturelle contre l'utilisation de la perceuse et de la scie à métaux.

Évidemment, les attaques qui durent longtemps peuvent provoquer l'effondrement d'un des organes du bloc. C'est toutefois la règle qu'un cadenas apparaît comme un moyen de dissuasion et pas toujours comme la solution ultime au problème du vol ; le dispositif doit pouvoir résister le plus possible aux manipulations, en augmentant en même temps les risques d'interception pour celui qui tente le cambriolage.

Dans tous les cas, afin de maximiser l'efficacité de la serrure, il est toujours recommandé de faire fonctionner et d'activer une serrure standard du véhicule ; de cette façon, l'étanchéité est maximisée grâce à l'action conjointe des deux serrures (la serrure originale du véhicule et le GATELOCK VAN).

Le kit comprend:

1. 1x SERRURE COMPLÈTE AVEC CÂBLE D'URGENCE (CÂBLE EN ACIER DE 2MM) ;
2. 1x GÂCHE (CROCHET) ;
3. 3x CLÉS + 1X CARTE DE PROPRIÉTÉ ;
4. 2x BOULONS M8 TÊTE INFÉRIEURE cylindrique AVEC DISQUES,

5. 2x BOULONS M6 AVEC TÊTE BASSE ;
6. 2x M6 BOLTS TÊTE COULISSANTE ;
7. 4x ÉCROU PLUS (RIVETS EN ACIER) ;
8. 1x ESPACEUR PLASTIQUE POUR PLAQUE D'ARRÊT ;
9. 2x ESPACEUR PLASTIQUE POUR LA SERRURE DU CORPS ;
10. 1x COUVERCLE PLASTIQUE POUR L'EMPLACEMENT DES BOULONS DE LA COMPARTITION ;
11. 1x KIT DE CÂBLE D'URGENCE (CONDUIT ROUGE & FERMACAVO)
12. 1x LOGO STICKERS ;
13. 1x TEMPLATE DE PERCAGE ET INSTRUCTIONS DE MONTAGE ;



PROCÉDURE GÉNÉRALE D'INSTALLATION

La séquence d'installation comporte quelques étapes simples qui ne varient d'un véhicule à l'autre qu'à quelques détails près.

En particulier, le positionnement en hauteur du blindage de la serrure est une spécification du véhicule.

Étape 1

Vérifiez d'abord l'alignement correct des portes. Dans le cas où les bords des portes sont parfaitement alignés (fig.1, fig.3), pour effectuer, l'enregistrement à travers la PLAQUE D'ARRIVÉE (fig.2) et / ou les charnières.

Dans le cas de portes détériorées, vous devez remplacer les charnières ou le renforcement arrière.

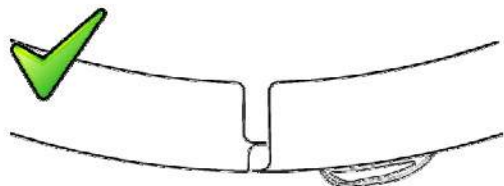

Fig.1

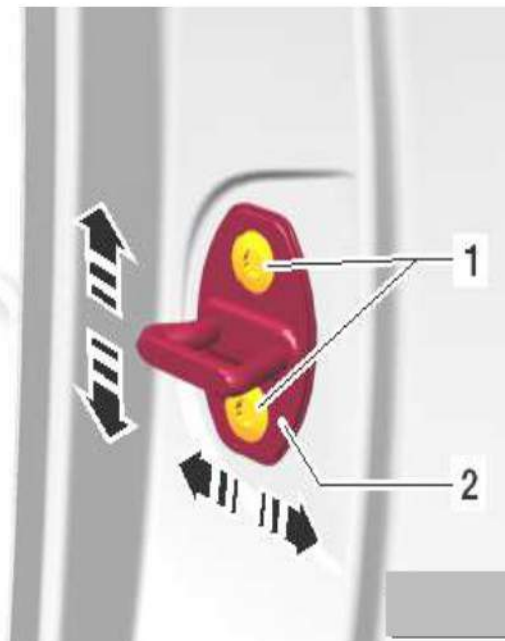

Fig.2

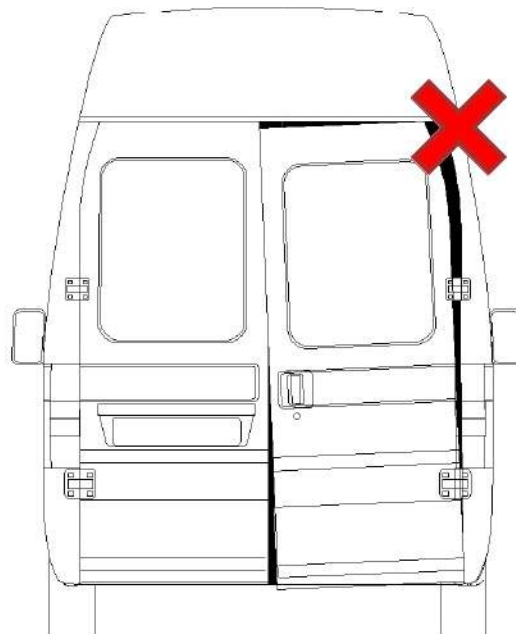

Fig.3

Étape 2

Évaluez une ou plusieurs positions possibles de la serrure.
À cette fin, il existe en général quelques critères valables :

- Le positionnement du cadenas, par rapport au bord inférieur de la porte "H", doit être tel qu'il maximise l'efficacité, donc le plus possible **au centre de la porte** (fig.4).

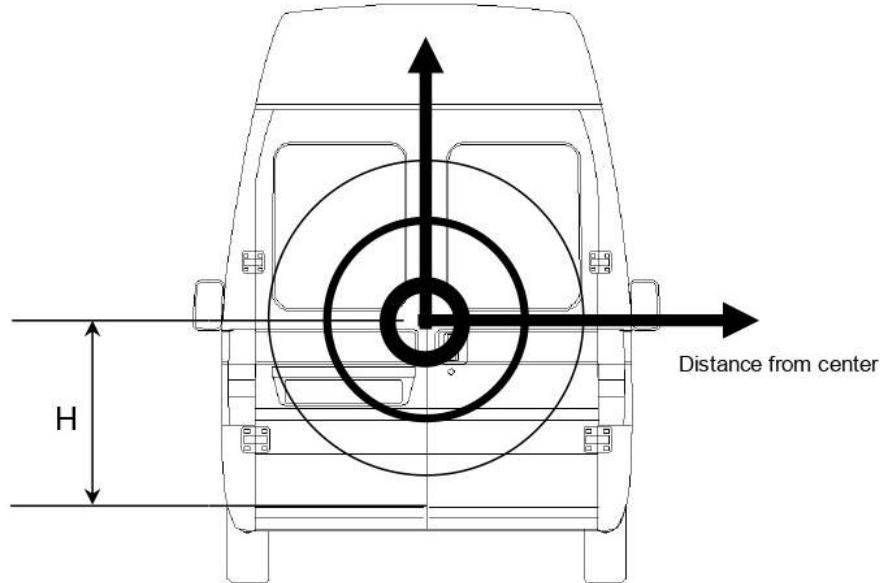
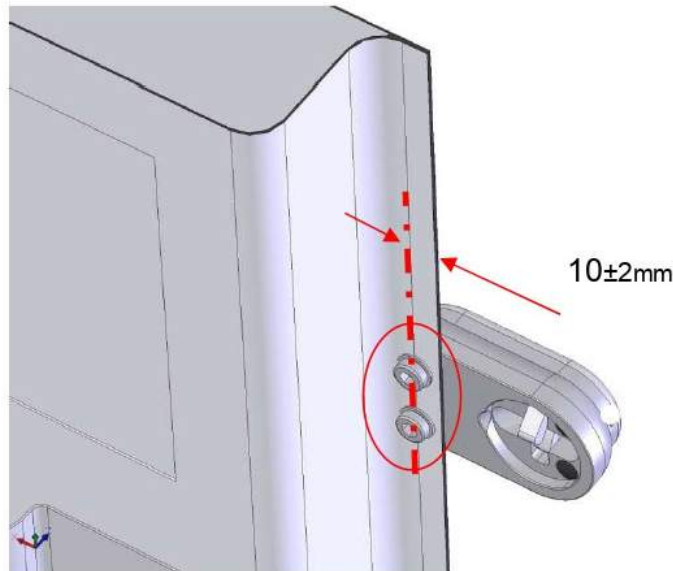

Fig.4

- Le positionnement des deux premiers trous de 9 mm à environ 10 ± 2 mm du bord vertical de la porte qui s'ouvre (fig.5). C'est une surface très résistante de la porte. La tolérance indiquée est nécessaire pour permettre le placement de la tête des boulons cylindriques M8 à l'intérieur du bord et jamais au-dessus.



Pic.5

- **La position de la gâche et du cadenas doit assurer un positionnement correct pour l'insertion des boulons de fixation. Elle doit également assurer le serrage ultérieur avec des outils.** Vous devrez peut-être plier/fraiser certaines parties de la tôle qui interfèrent avec cela.

- **Évitez les nervures et les courbures spéciales de la tôle extérieure de la porte, en appliquant le cadenas (body lock) sur une surface appropriée.**

- **La position finale dépend également du type de fixation que vous souhaitez utiliser.** Par conséquent, les conditions ci-dessus doivent être intégrées aux suivantes, afin d'identifier la meilleure solution.

Étape 3

L'installation implique la dépose des panneaux internes de la porte ; il sera nécessaire d'identifier les zones appropriées pour placer la serrure, sans arêtes, moulée, serrure originale, tringles et leviers. Vous devrez peut-être démonter la serrure d'origine ou façonner certaines parties de la tôle.

La fixation se fait avec (fig.6) :

- 2 boulons M8 sur le cadenas à travers le bord de la porte ;
- 2 inserts sur la porte et deux boulons M8 ;
- 2 boulons M6 pour fixer la gâche directement sur les inserts.

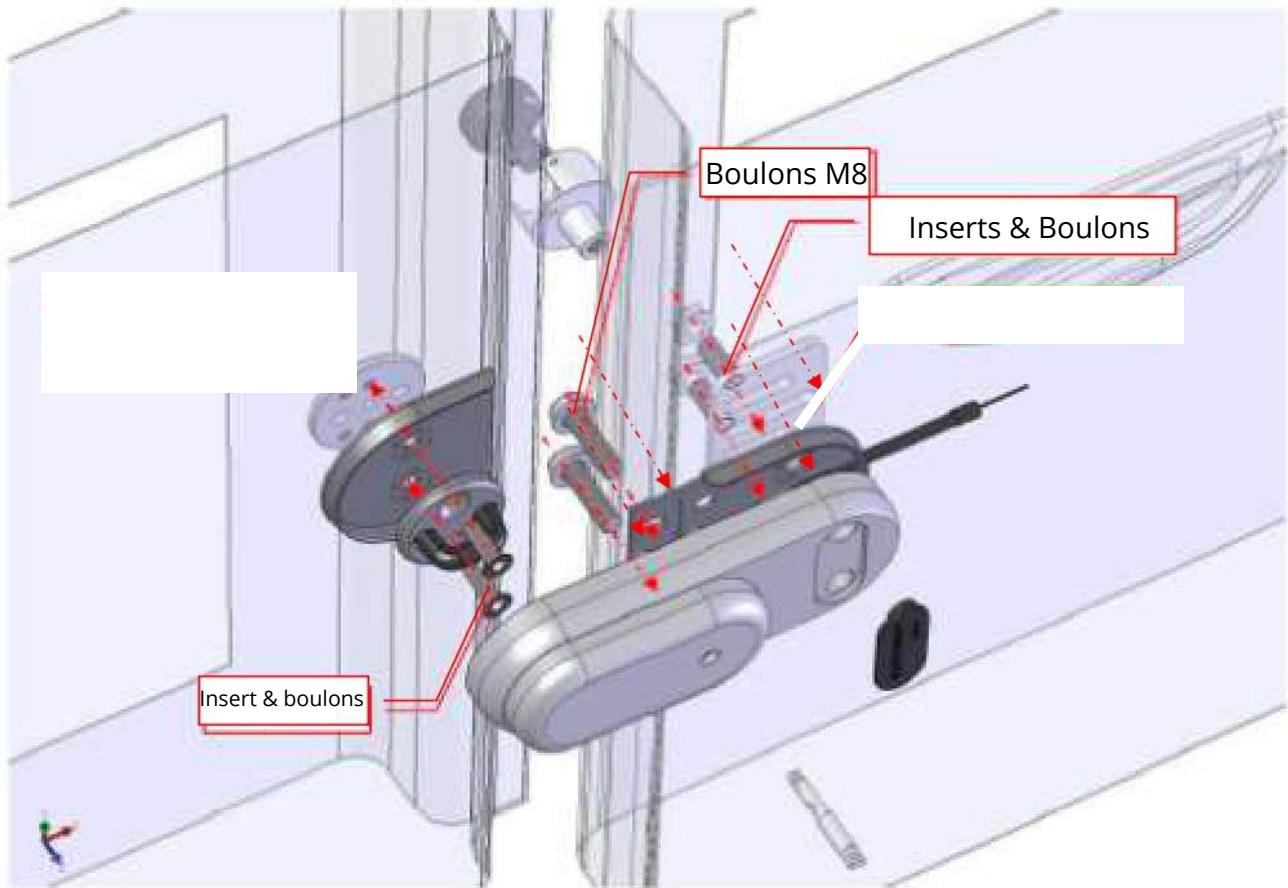

Fig.6

Procédez comme indiqué ci-dessous

Placez le gabarit de perçage sur la porte (fig.7), en utilisant globalement les axes spécifiés comme points de référence.



AVANT DE PERCER, VÉRIFIEZ SOIGNEUSEMENT QU'IL N'Y A PAS D'INTERFÉRENCE À L'INTÉRIEUR, GARANTISSANT AINSI L'APPLICATION POSSIBLE DES PLAQUES ARRIÈRE.

Exécuter :

- 4 trous de diamètre 9mm pour la fixation du cadenas
- 2 trous de diamètre 9mm pour la fixation de la gâche ;
- 1 trou de diamètre 9mm pour le passage du câble de déclenchement d'urgence.

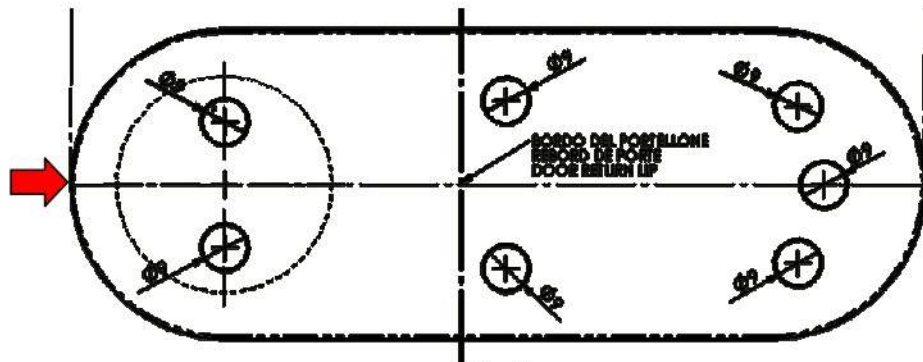
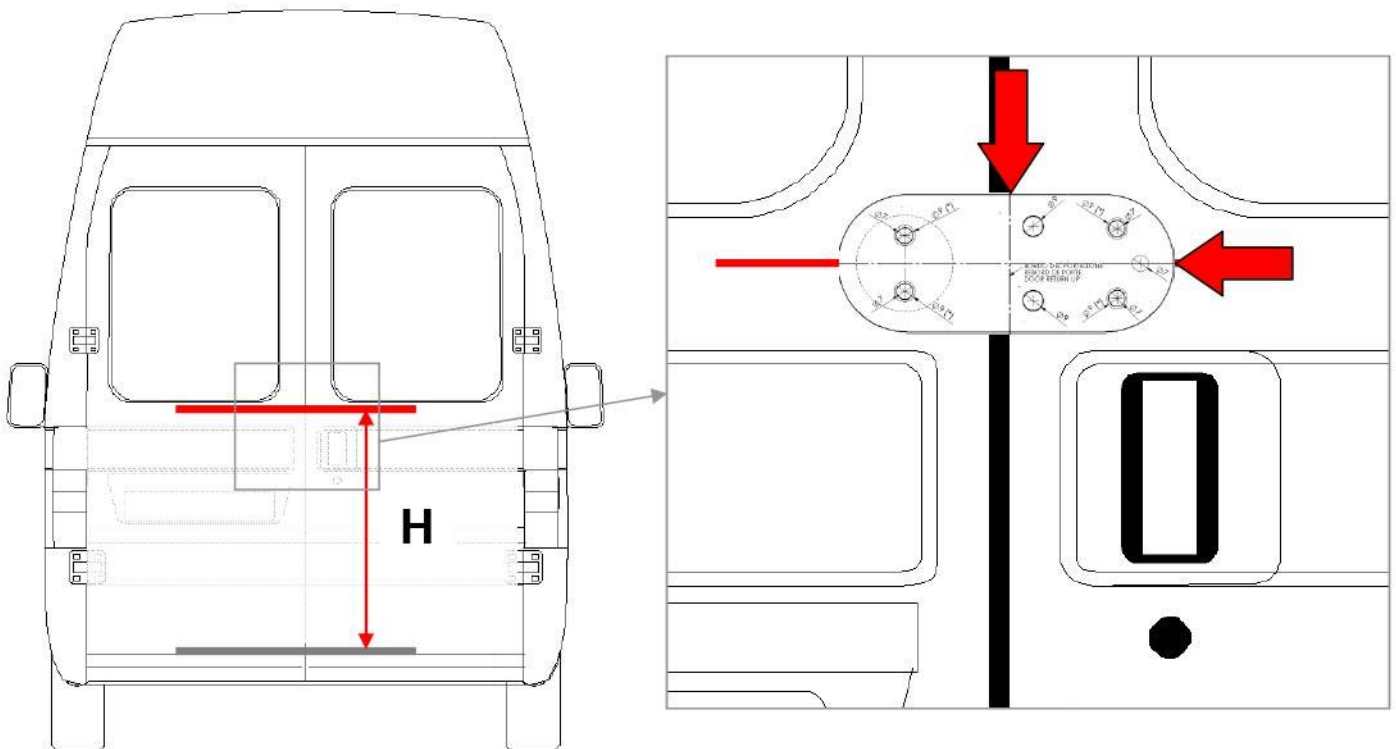

Fig. 7

Pour placer le gabarit de perçage, il est recommandé de tracer une ligne horizontale à la hauteur définie et d'aligner le gabarit de perçage en alignant la ligne centrale avec la ligne qui vient d'être tracée et le bord vertical de la porte (le côté qui s'ouvre) avec la ligne verticale tracée sur le gabarit (sinon, tracer une ligne à environ 10 mm du bord et l'aligner avec le centre des deux premiers trous de 9 mm) (fig.8).



Pic.8

A ce niveau, marquez avec une pointe les points où les trous doivent être effectués afin d'avoir un perçage centré :

Étape 4

! Avant de percer, retirez ou déplacez la serrure d'origine du véhicule ou la poignée si elle interfère avec les trous afin d'éviter tout dommage futur des composants internes et de faciliter l'étape ultérieure de montage de la serrure à l'aide des plaques d'appui.

La fixation du blindage se fait normalement dans les trous situés sur le bord extrême de la porte à l'aide des deux boulons à tête de bouton M8.

Avant de percer, vérifier que la tête du boulon M8 est contenue dans le bord (Fig.5).

Dans le cas où la tôle qui recouvre les trous n'est pas parfaitement fiat et ne permet donc pas un logement fiat de la tête des boulons M8, il est recommandé d'aplanir la même tôle avec une pince et un morceau de plastique (pour ne pas plier ou endommager la tôle externe) (fig.9) ou bien d'appliquer un soufflet en plastique (fig.10) (pour ne pas plier ou endommager la tôle extérieure) avec des boulons et des entretoises en aluminium / plastique placés entre le bord intérieur et extérieur ; en vissant les boulons, la tôle s'aplatira, permettant l'insertion des boulons (fig.11).

Recouvrez ensuite les bords des trous avec du vernis protecteur.



Fig.09

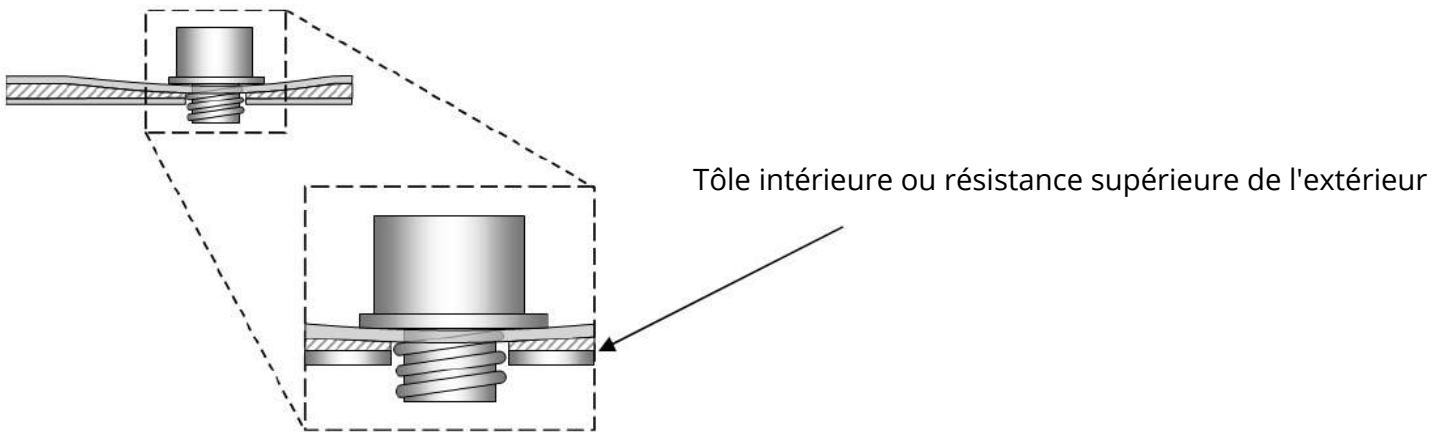

Fig.10

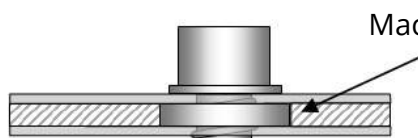

Fig.11

En outre, si au niveau des trous il y a une double tôle interne avec un espace excessif, afin d'éviter la dangereuse déformation de la tôle avec la conséquente meurtrissure visible (fig.12) il est recommandé de procéder à l'une des deux solutions suivantes pour la fixation des boulons (au cas où il n'est pas possible d'avoir un autre emplacement pour éviter les doubles tôles internes ou si vous ne pouvez pas distancer la plaque interne en la pliant) : (A) rondelle de classement (non fournie) appliquée à l'intérieur et positionnée entre les deux plaques (fig.13) ou (B) entretoise (non fournie) appliquée à l'extérieur dans un contre-alésage formé dans la tôle. L'alésage doit avoir un diamètre qui ne dépasse pas les dimensions maximales du boîtier, de manière à ce que ce dernier puisse cacher le perçage (fig. 14).



Pic. 12



Pic.13

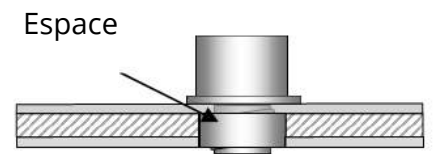

Pic.14

Étape 5

La fixation se fait à l'aide d'inserts en acier spécial (voir ci-dessous) qui sont appliqués directement sur la tôle de la porte en correspondance des trous de fixation (deux pour le crochet et deux pour le corps de la serrure - fig.6). Ces inserts ont la caractéristique d'assurer une résistance optimale à la déchirure des tôles fines. Il s'agit en particulier d'un insert fileté à tête cylindrique large avec quatre encoches sur la tige qui formeront quatre pétales sous l'effet de la traction, créant une grande surface d'appui sur le côté opposé à l'introduction de la vis (fig.6).

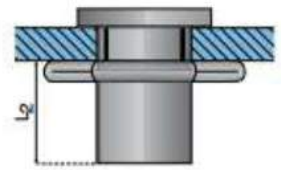
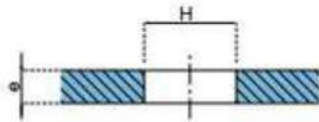
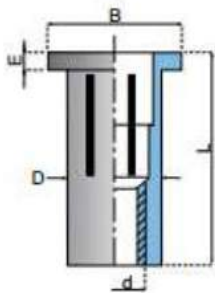

Class 2B or Metric Class 6H threads
Steel: C1010



Appliquez le PlusNut (inserts).

Pour appliquer le PlusNut (inserts), il est nécessaire d'utiliser un outil spécifique afin d'éviter d'endommager la tôle (fig.15).

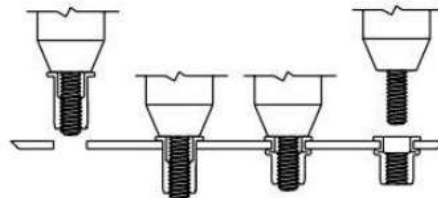

Lubricate 1/2" Jackscrew threads before use

1

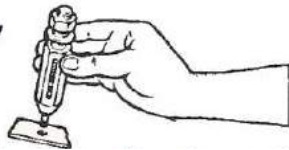

Tourner le 1/2 écrou dans le sens inverse des aiguilles d'une montre jusqu'à ce que le goujon soit complètement sorti. Engagez tous les filets du goujon dans l'écrou PlusNut. Avancer l'écrou jusqu'à ce que l'élément de fixation soit serré contre la face de l'outil. Insérer l'élément de fixation dans le trou.

2



Placez la clé à fourche 3/4 sur le corps de l'outil et maintenez-la immobile. Utiliser une clé 3/4 sur l'écrou 1/2. Tourner dans le sens des aiguilles d'une montre en tenant l'outil perpendiculairement à la pièce.

3



Tournez l'écrou jusqu'à ce que vous sentiez une résistance ferme. Plusieurs tours seront nécessaires. Une clé à cliquet en forme de boîte accélérera cette opération. Veillez à ne pas trop serrer l'élément de fixation et à ne pas endommager le filetage. Desserrez l'écrou dans le sens inverse des aiguilles d'une montre.

4



Retirer l'outil de PlusNut en tournant le corps de l'outil dans le sens inverse des aiguilles d'une montre.

Fig.15

Étape 6

Positionner l'entretoise en plastique entre la tôle et la gâche (comme indiqué en détail sur la Fig.16). Exécuter le montage de la gâche à l'aide des deux boulons M6 à tête fraisée.



fig. 16

Pour une meilleure protection contre le desserrage, il est conseillé d'appliquer du frein-filet ou de bosseler légèrement le filetage des goupilles.

Etape 7

De la même façon, fixez le cadenas en utilisant les 2 goupins M8 à tête cylindrique sur le bord du hayon et les deux goupins M6 anti-effraction avec accès frontal, à visser sur le respectif PlusNut (inserts) (fig.17). Interposer l'entretoise spéciale en plastique pour la protection de la plaque.



Insérer simultanément la gaine du câble de secours. La gaine doit être placée dans le trou prévu à cet effet et doit entrer à l'intérieur de la porte en atteignant la partie interne du véhicule.

Faites attention à ne pas brusquer le câble d'urgence qui doit glisser librement.

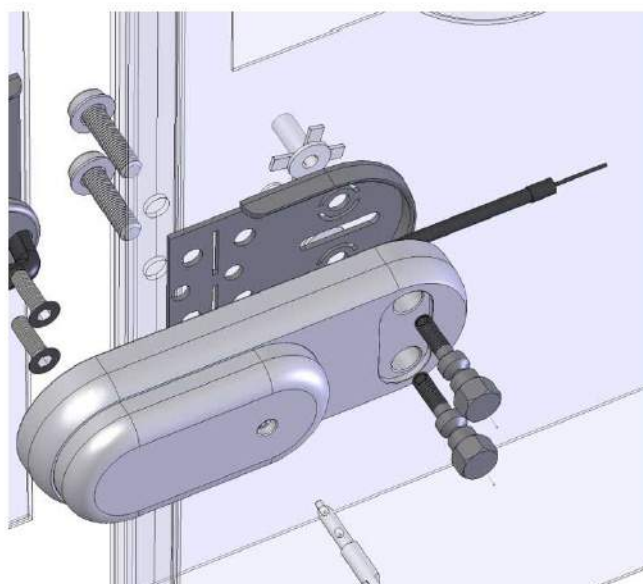

Fig. 17

Pour compenser un éventuel désalignement ou des courbures particulières des trappes, on peut appliquer une deuxième entretoise sous le cadenas, coupée le long des coupes préparées. De cette façon, la serrure se recourbera sur elle-même et permettra à la gâche de s'aligner correctement sur ses supports sur le cadenas (fig.18)

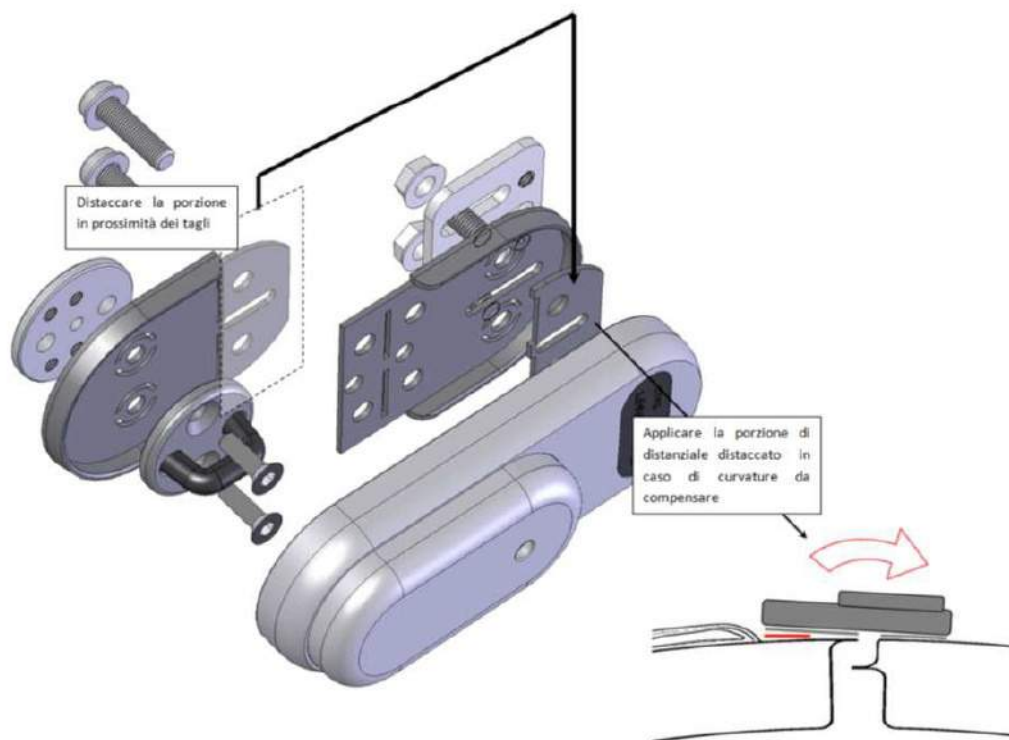

Fig.18

Étape 8

Effectuez quelques fermetures de la porte pour vérifier l'alignement correct de la gâche.



Assurez-vous que la came est ouverte avant de fermer la porte (la came heurterait violemment la gâche) (fig.19).

Si elle est fermée, le ressort de la came peut être endommagé.

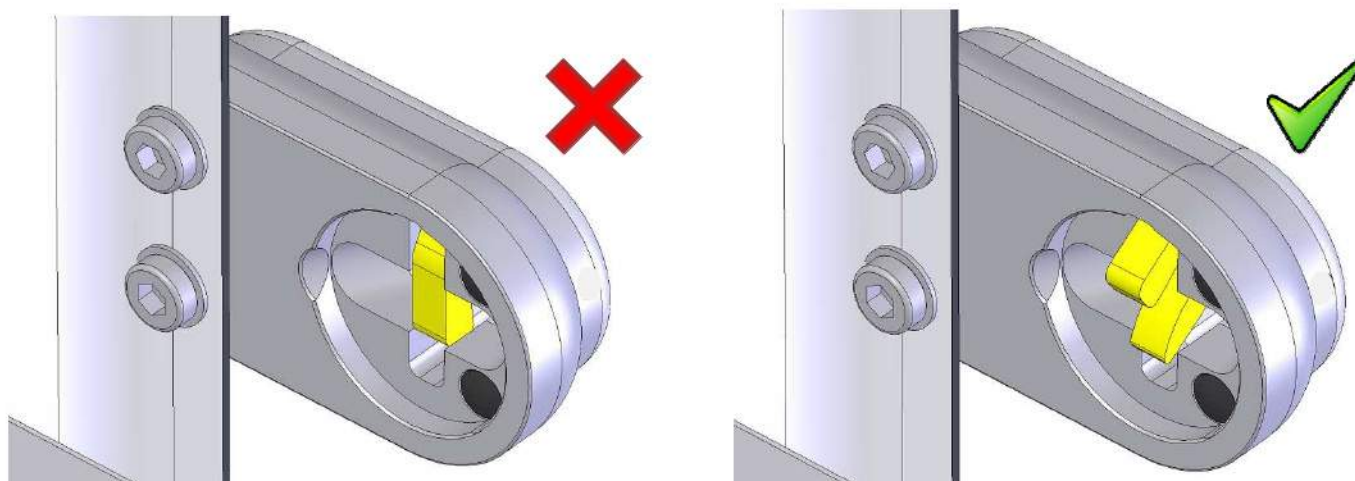

Fig.19

En outre, pour les modèles qui nécessitent le démontage de la serrure standard, vous devrez ouvrir la porte de l'intérieur du véhicule en passant par la porte latérale et en tirant les leviers de droite pour déverrouiller.

Enfin, vérifiez la libre rotation de la clé : elle doit s'ouvrir sans effort.

Enfin, serrez les écrous et les boulons du cadenas.

Étape 9

Une fois le bon fonctionnement vérifié, procéder au serrage de toutes les boulons.
Appliquez le bouchon en plastique sur le cadenas pour sceller la cavité (fig.20).
Par-dessus, appliquez la résine adhésive personnalisée (si elle est fournie)

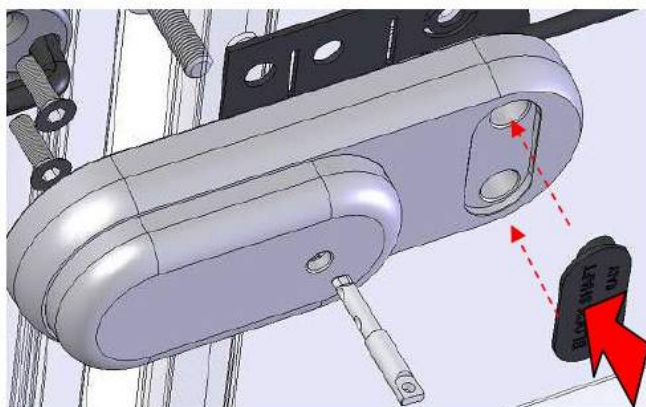

Fig.20

Étape 10

Posez le câble d'urgence en le plaçant dans un logement approprié (il est préférable de l'appliquer à l'extérieur par rapport aux panneaux, en évitant ainsi les trous et en donnant la possibilité de démonter les panneaux sans devoir démonter l'ouverture d'urgence) et, à l'aide du tube rouge et du serre-câble fournis, créez un œillet pour la poignée (fig. 21).



EFFECTUER L'OPÉRATION AVEC LA SERRURE OUVERTE ET LA CLÉ RETIRÉE. Le câble, lors de l'ouverture, passe le long de la goupille de verrouillage (environ 12mm) et de la borne qui doit être libre de glisser.

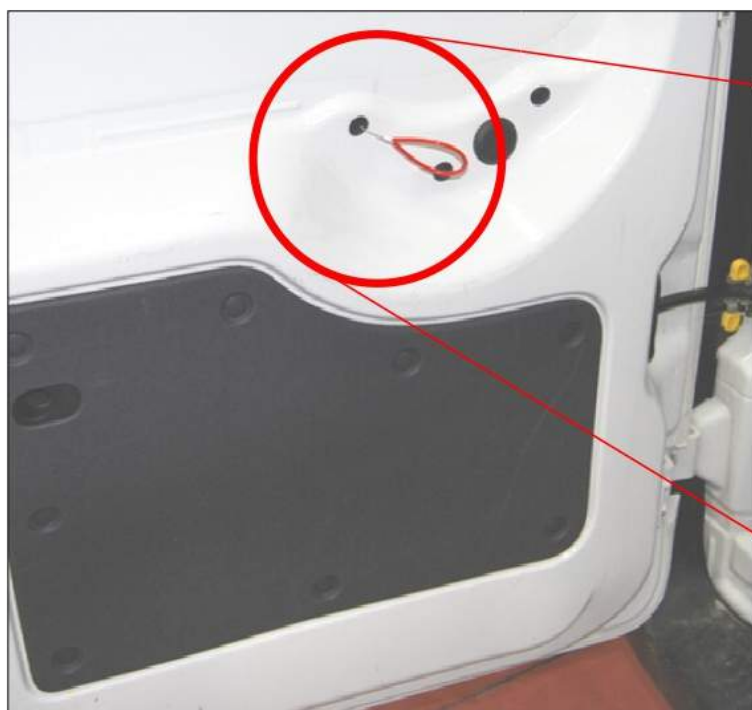

Fig.21

Quelques observations :

- 1) Il n'existe pas d'emplacement standard pour l'application de l'œillet du câble de secours. Cela signifie que chaque installateur peut appliquer l'ouverture d'urgence à l'endroit qui lui convient le mieux : en haut, plus bas que la serrure, à travers le panneau, près de la poignée.
- 2) Le câble qui est plié presque à 90° à la sortie de la serrure et qui fait saillie à proximité du coffre (colonne du hayon) est naturellement plus protégé.
- 3) La moitié inférieure de la porte (où il devrait normalement être placé le cadenas) a construit plusieurs renforts structurels originaux (d'autres supplémentaires pourraient être appliqués) qui peuvent empêcher l'accès de l'extérieur au câble.
- 4) Si vous ne pouvez pas le placer dans le câble, il ne faut pas exclure la possibilité de protéger la poignée avec n'importe quelle barrière (plastique ou métallique) de manière à empêcher la prise par le haut mais toujours en garantissant l'accès de l'intérieur.
- 5) Comme alternative à la protection supplémentaire comme dans l'étape 5. pourrait être placé à l'intérieur de la poignée de la boîte en créant une trappe d'accès de l'intérieur par un trou. Il sera nécessaire d'utiliser une mèche de diamètre adapté au passage des doigts de la main (selon la profondeur de la porte), en protégeant les bords coupants de chaque joint.

Porte Latérale coulissante

Il faut suivre les mêmes instructions que pour la porte arrière. En particulier, la position de la serrure est normalement sous le rail latéral de la porte.

Vérifier que la gâche n'interfère pas avec la porte pendant la phase d'ouverture coulissante (fig.22).

Placez le gabarit de perçage avec l'axe longitudinal parallèle à la traverse latérale et l'avis vertical aligné avec le bord de la porte. Si cette position provoque des interférences, vous pouvez déplacer le gabarit de quelques millimètres à droite ou à gauche de l'axe vertical.

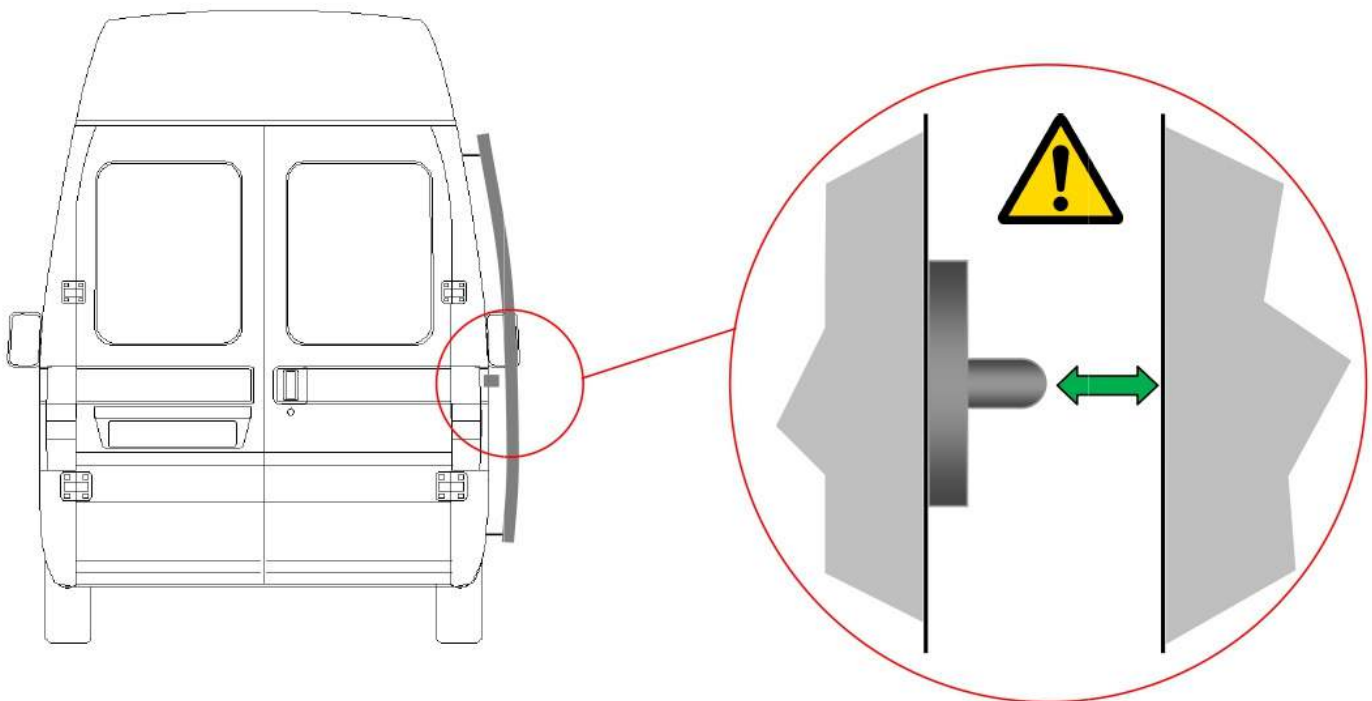

Fig.22

PRÉCAUTIONS D'INSTALLATION ET INSTRUCTIONS



1. Percez les trous à la taille indiquée dans les instructions de travail.

2. Vérifiez toujours l'alignement de l'axe et de la goupille dans le sens vertical et horizontal.

3. Pendant et après l'installation, ne laissez jamais les clés du cadenas à l'intérieur du compartiment de chargement.

4. Lubrifiez le cylindre tous les six mois (plus souvent selon l'intensité de l'utilisation) en utilisant un lubrifiant hydrofuge, anticorrosif, détergent, spray de déblocage (par exemple WD40) qui ne contient pas d'additifs pouvant attirer la poussière ou la saleté. Ne pas utiliser de sprays libérateurs corrosifs.

5. Appliquez de la graisse sur le percuteur et la came.

6. Lorsque vous lavez le véhicule, ne pulvérisez pas l'eau directement sur le cylindre.

7. Pour une utilisation correcte de la serrure et pour éviter une usure inutile, la serrure doit être ouverte avant d'actionner le hayon.

MAINTENANCE ET ENTRETIEN

- Vérifiez périodiquement que les composants de sécurité sont correctement installés et contrôlez leur usure. Si nécessaire, resserrez les goupilles de fixation et remplacez les composants défectueux.

- A intervalles réguliers (au moins une fois tous les trois mois), vérifiez le fonctionnement et le maniement de la serrure avec la clé.

- Graissez toutes les pièces mobiles et toutes les surfaces de glissement avec de la vaseline technique au moins une fois par an (plus souvent selon l'intensité de l'utilisation) et contrôlez le fonctionnement.

- Lubrifiez le cylindre au moins une fois tous les six mois (plus souvent selon l'intensité de l'utilisation) en utilisant un spray hydrofuge, anticorrosif, lubrifiant, nettoyant, déverrouillant, ne contenant pas d'additifs qui attirent la poussière ou la saleté (par exemple WD40 ou spécifique pour les serrures) et qui n'est pas corrosif.

- Afin de ne pas compromettre la protection anticorrosion des composants, utilisez uniquement des produits de nettoyage et des détergents neutres et non abrasifs.