

EQUIPAGGIAMENTI DI SICUREZZA PER AUTO

ISTRUZIONI DI MONTAGGIO KIT STAFFE DUBLOCK

NUOVO FORD TRANSIT



KIT DI MONTAGGIO STAFFE DUBLOCK cod. MDE 70 NUOVO FORD TRANSIT

A1



Piastra posteriore porta lato dx

A3



Piastra porta scorrevole laterale

A2

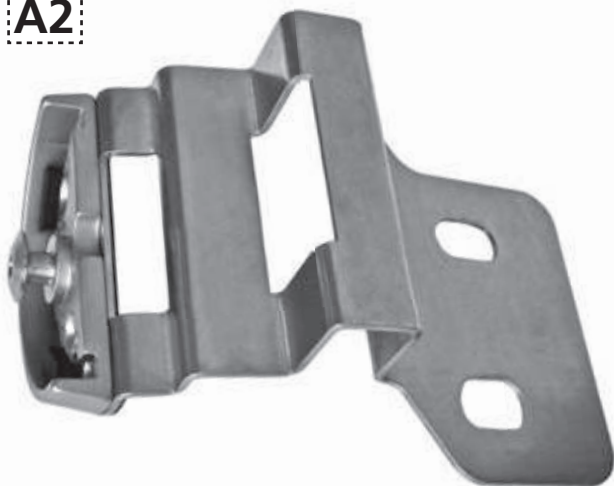

Piastra di fissaggio porta posteriore lato sx

A4

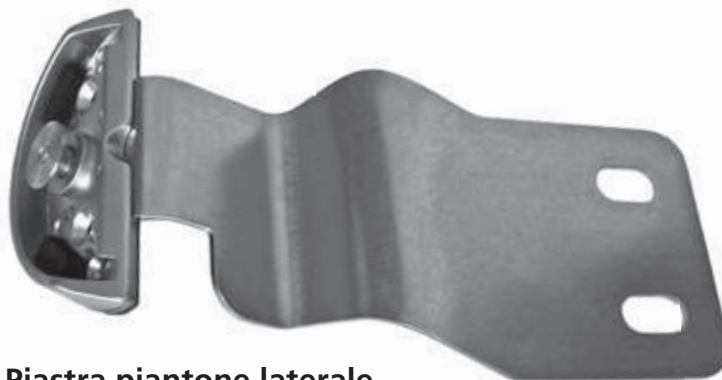

Piastra piantone laterale

A5



Accessorio: prigioniero M6x25

A6

n.6 viti
TSPEI M6x20



A7

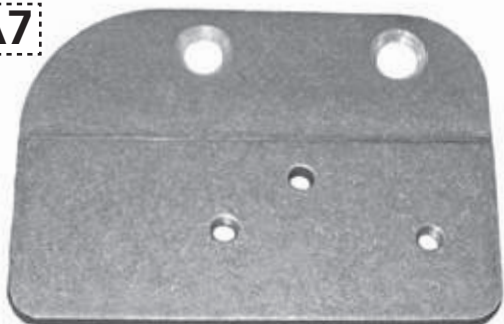

Supporto di fissaggio per il gommino paracolpi porta scorrevole laterale

A8

n.2 viti
TCEI M8x10



A9

n.2 viti
TSEI M8x30



A10

Feltro adesivo
antigraffio



ATTREZZI UTILI PER IL MONTAGGIO



FIGURA 1



FIGURA 2

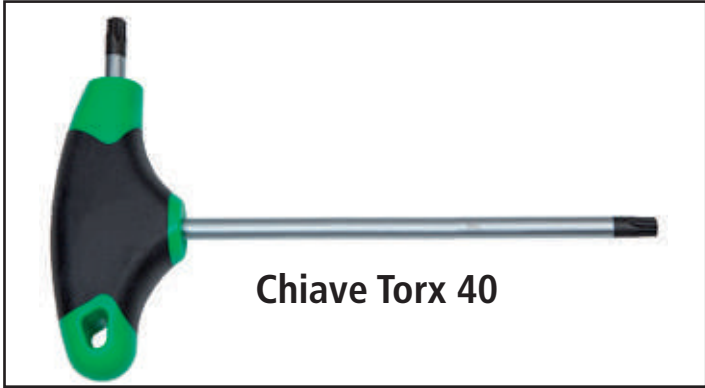
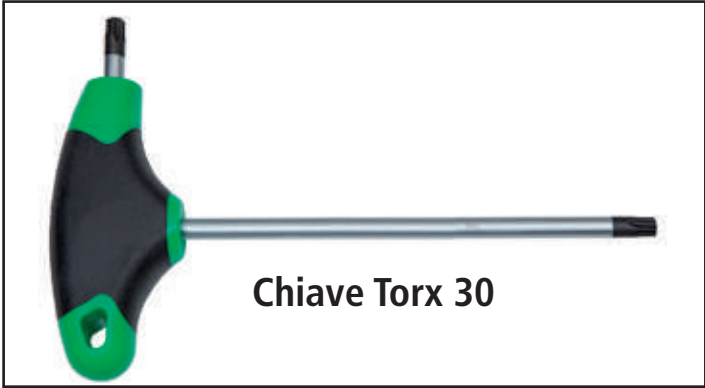

FIGURA 3



FIGURA 4

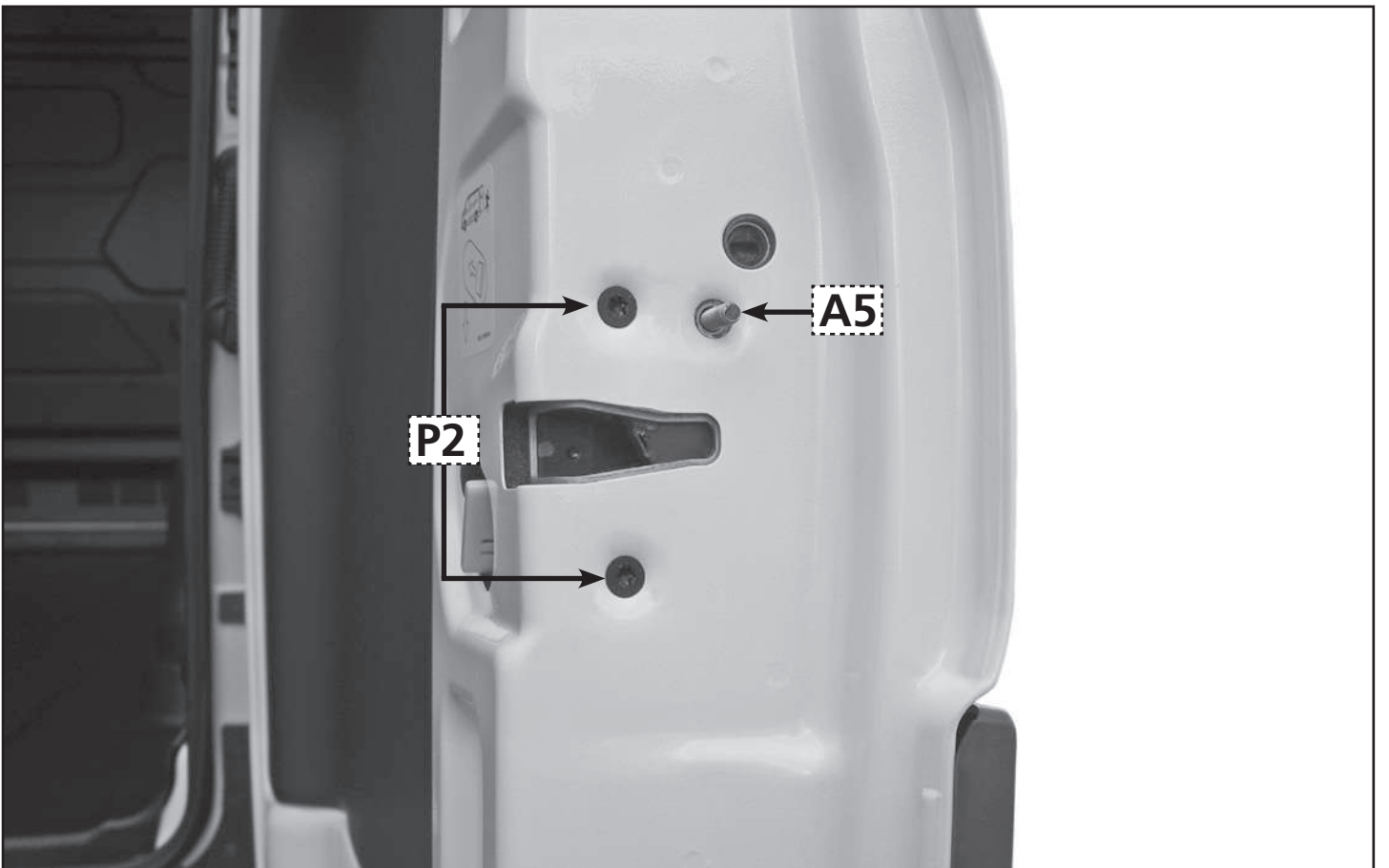

FIGURA 5



FIGURA 6

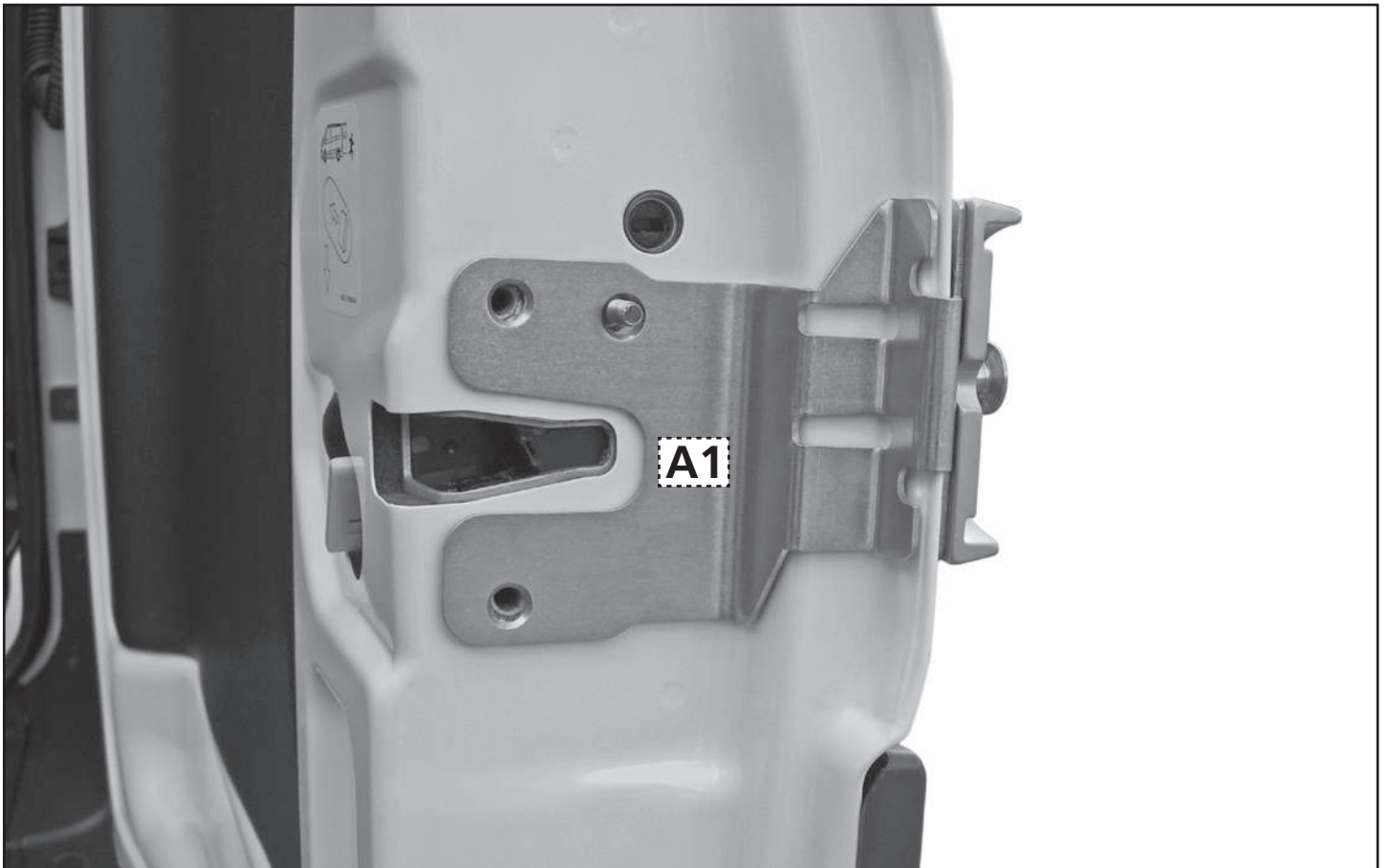

FIGURA 7

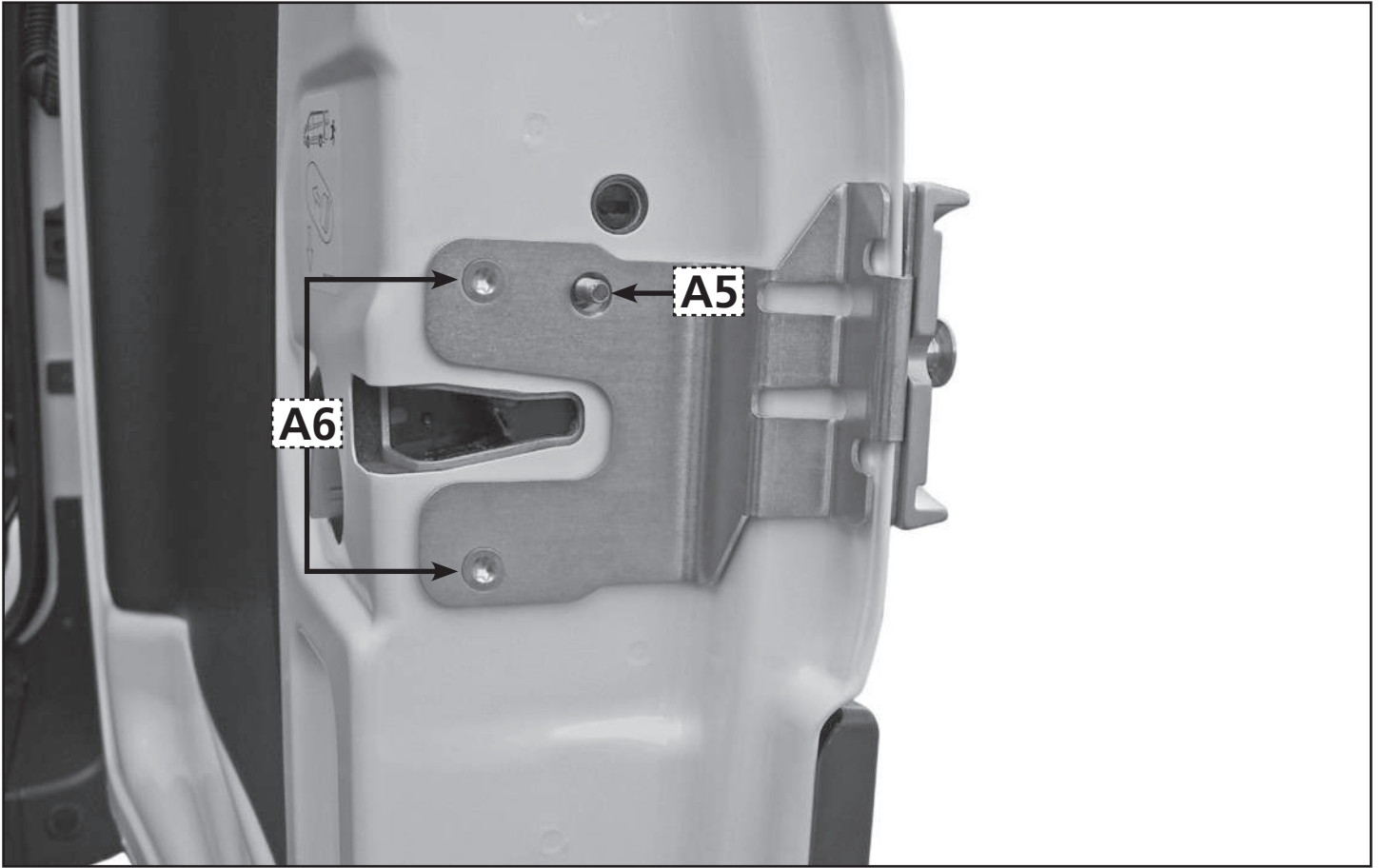

FIGURA 8

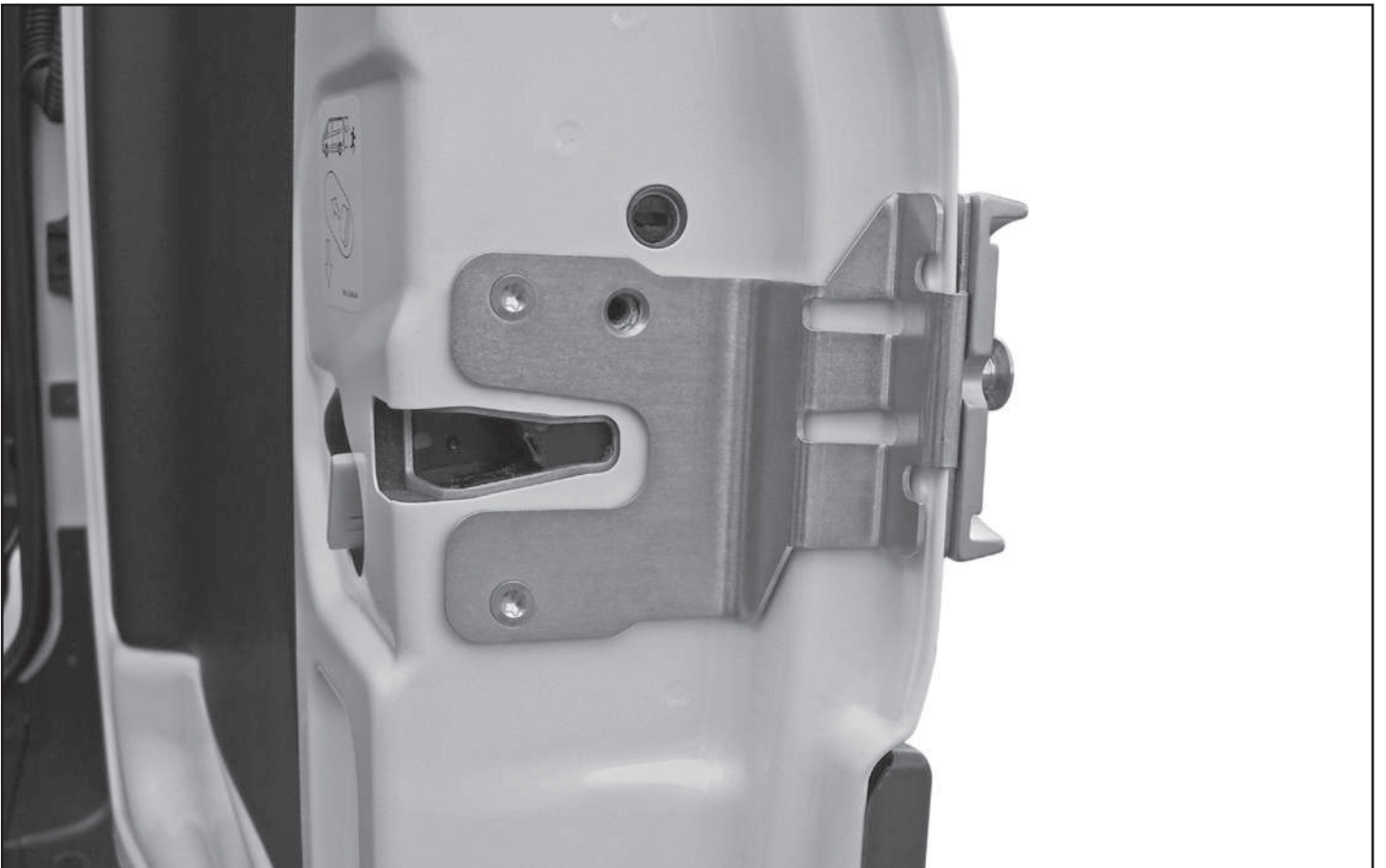

FIGURA 9

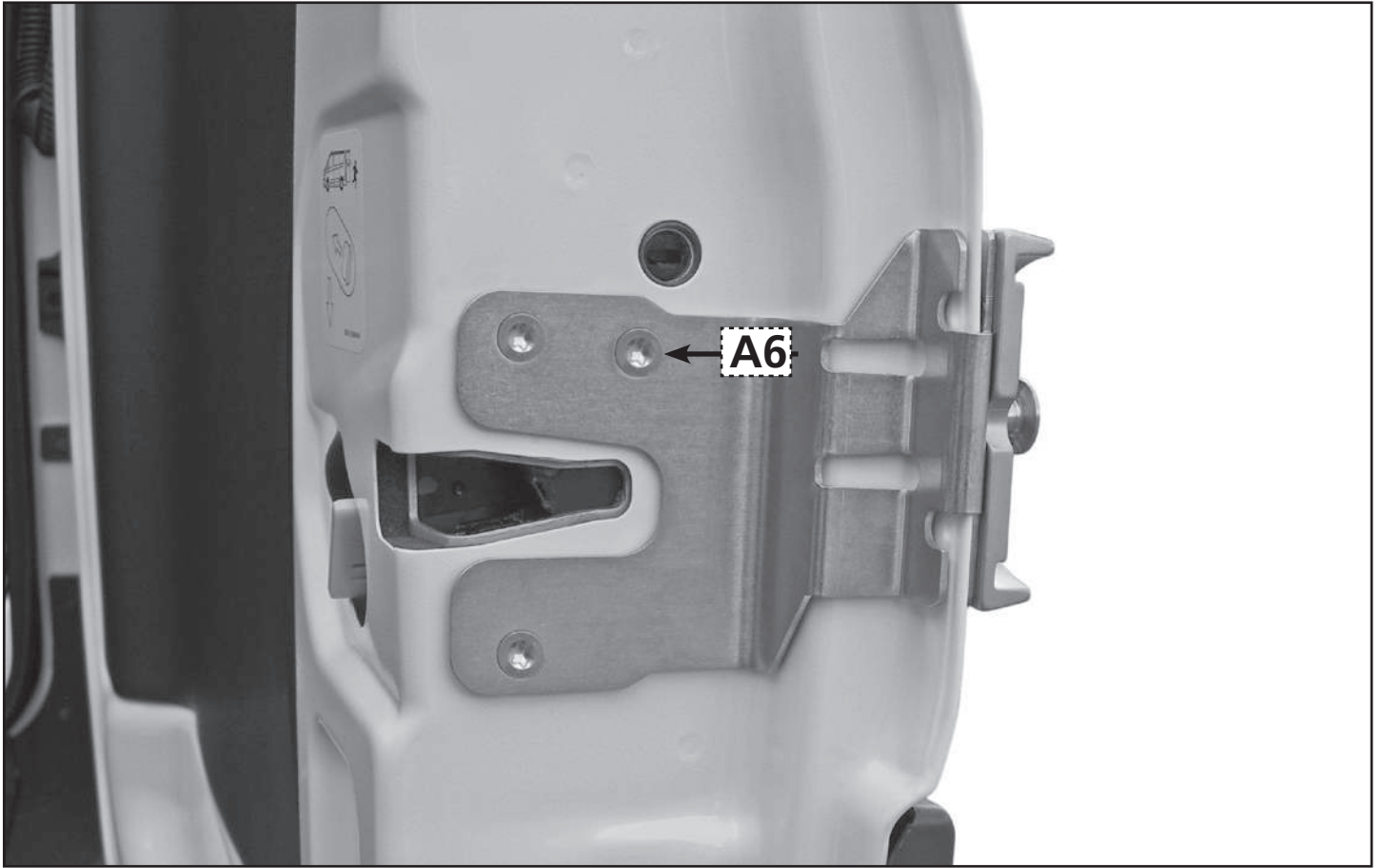

FIGURA 10

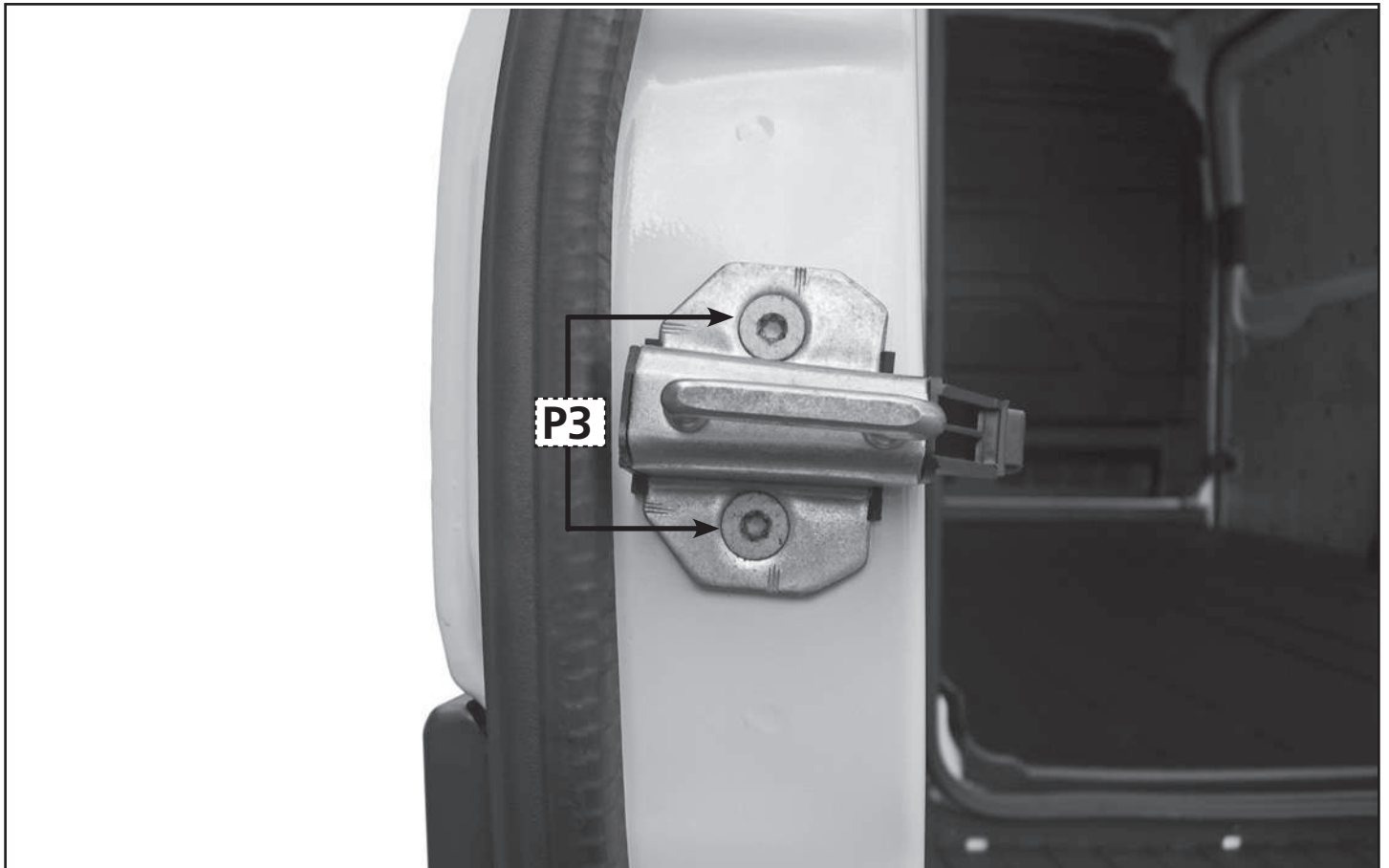

FIGURA 11



FIGURA 12

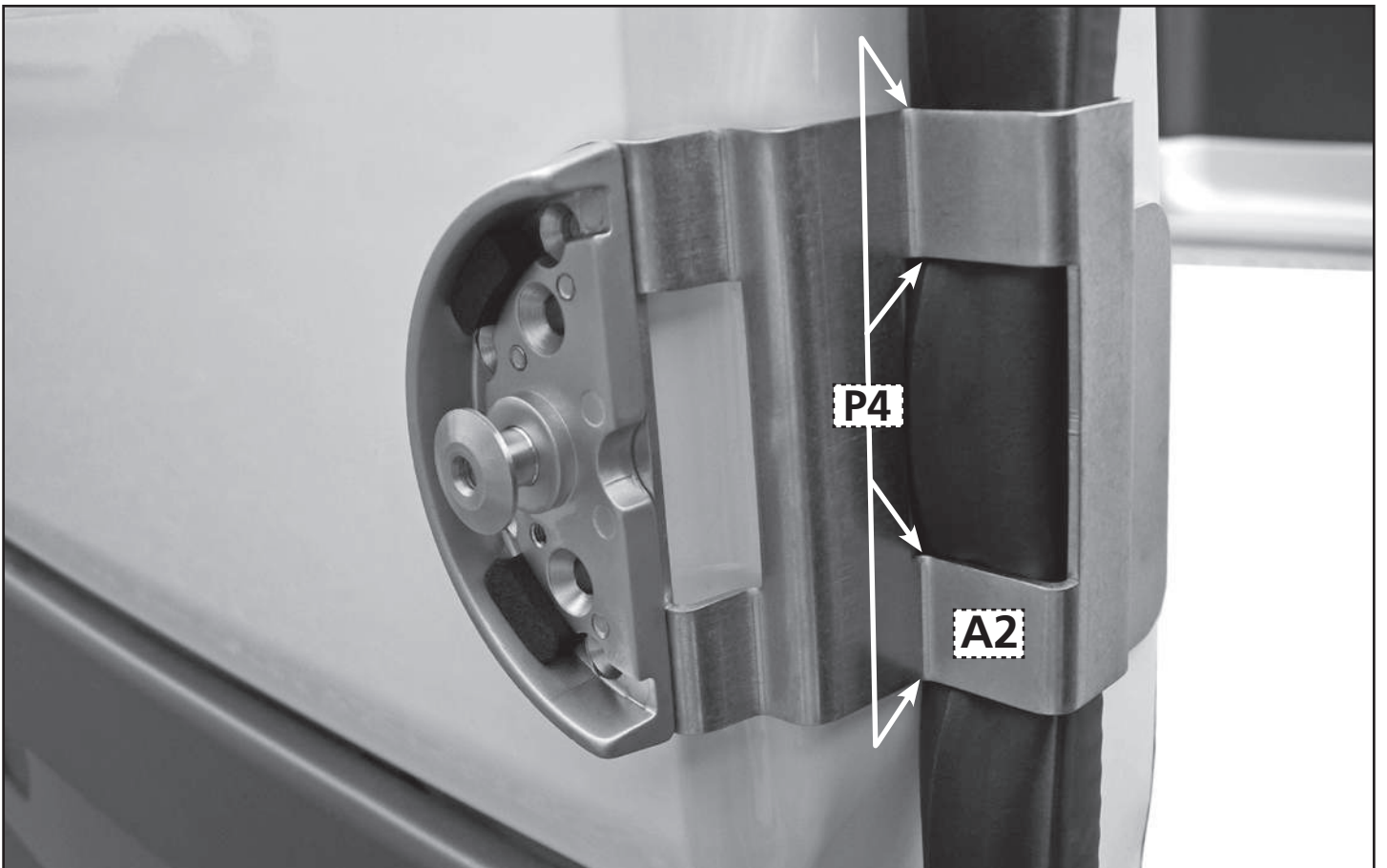

FIGURA 13

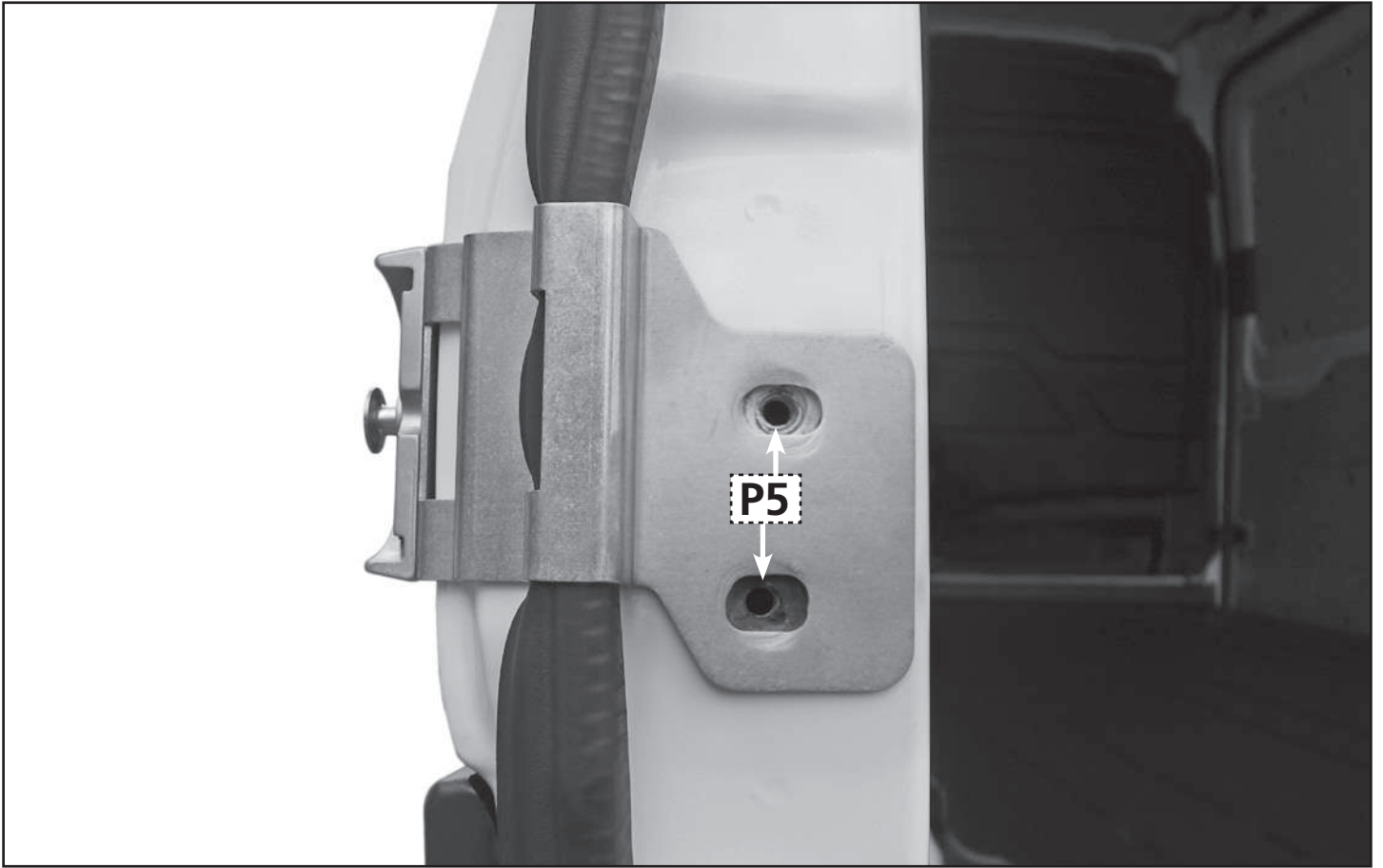

FIGURA 14

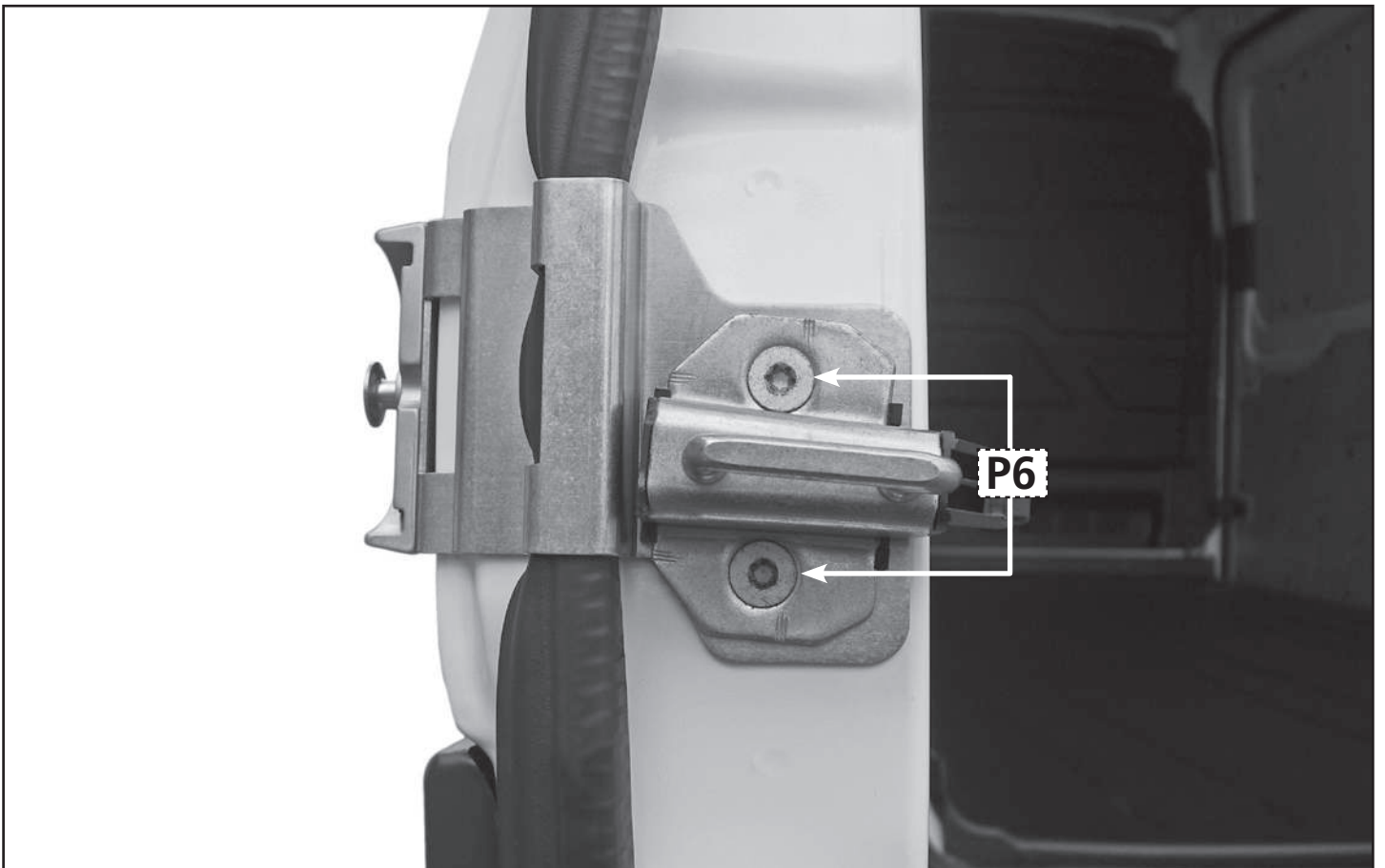

FIGURA 15



FIGURA 16



FIGURA 17



FIGURA 18



FIGURA 19

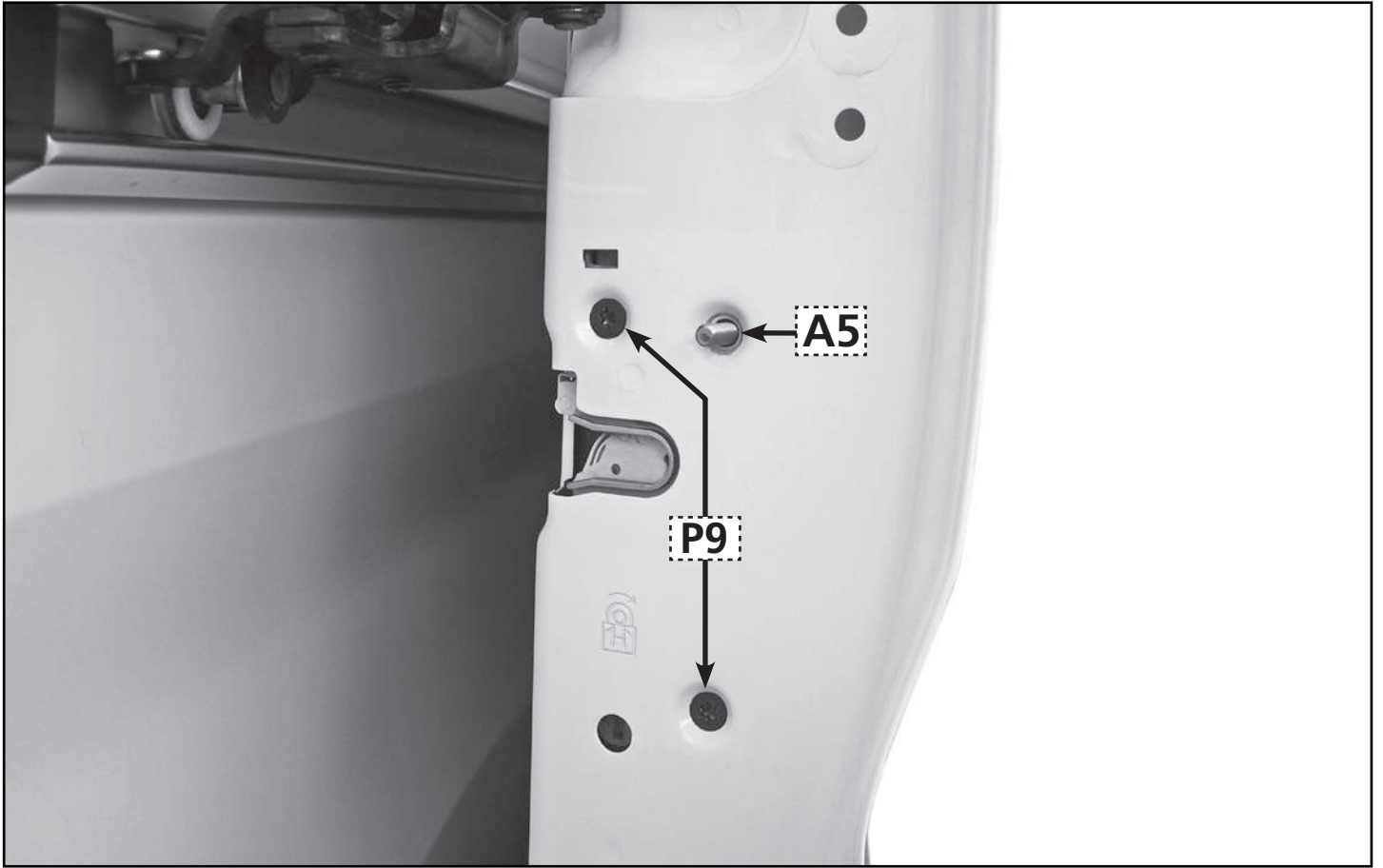

FIGURA 20



FIGURA 21

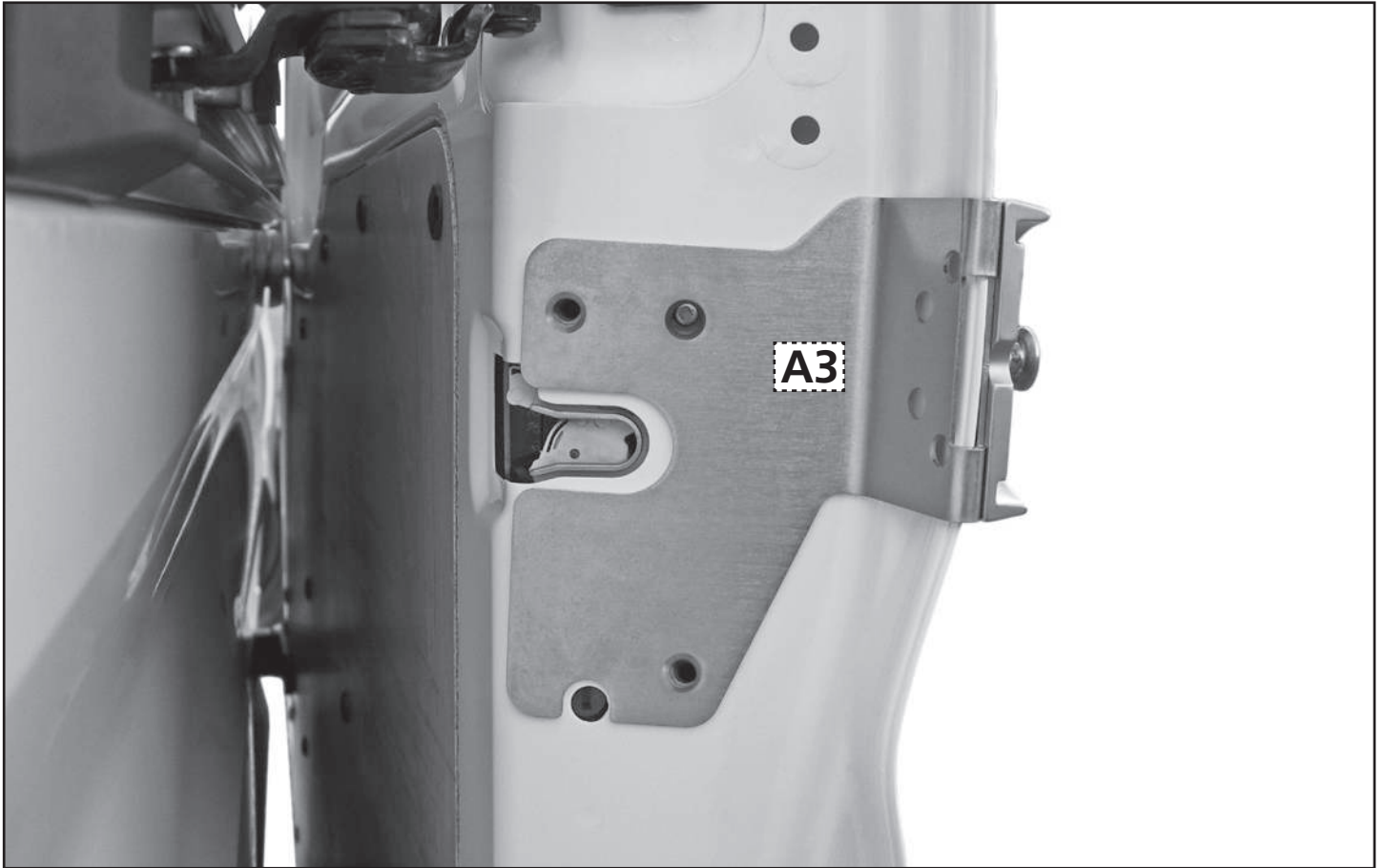

FIGURA 22

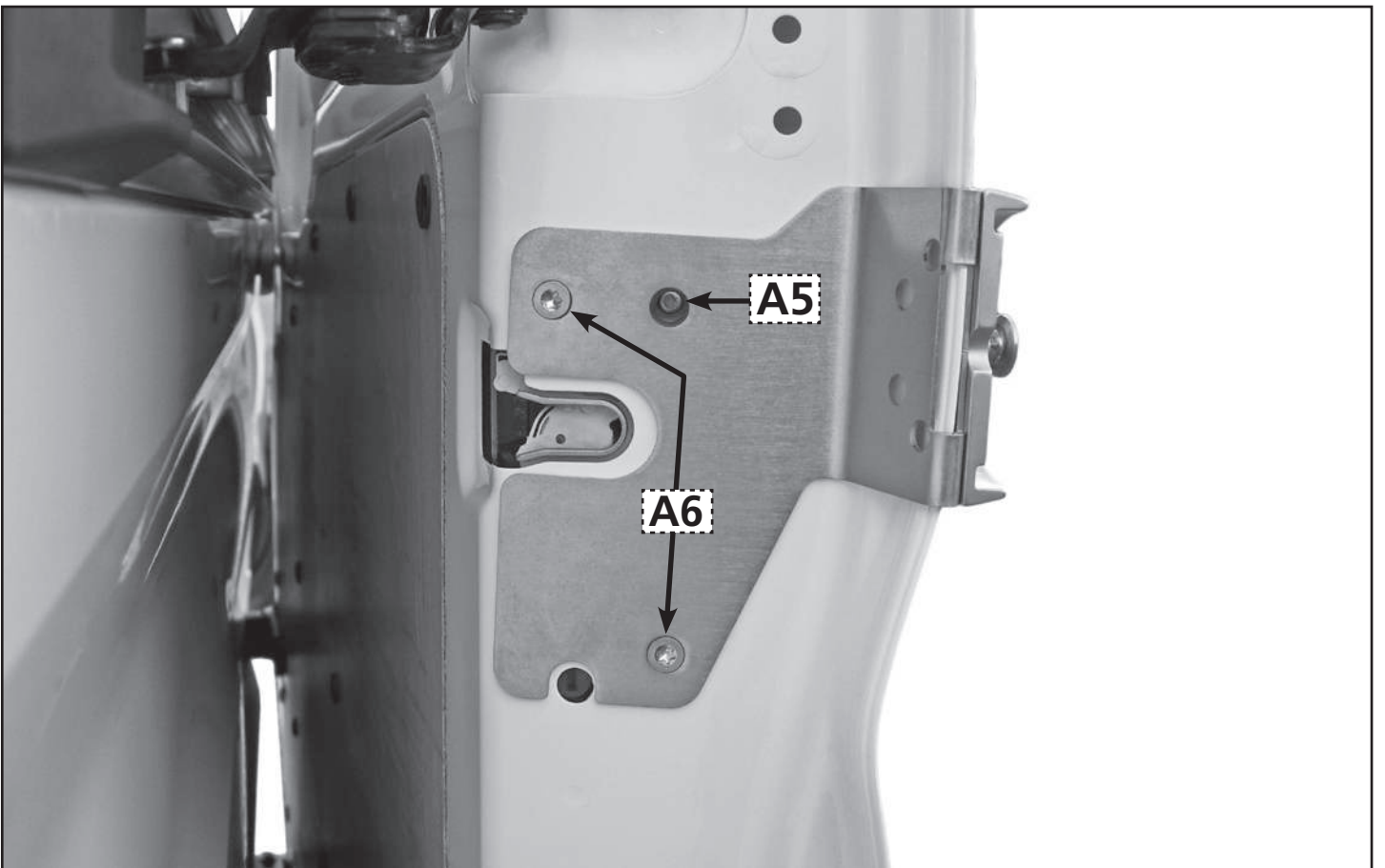

FIGURA 23



FIGURA 24

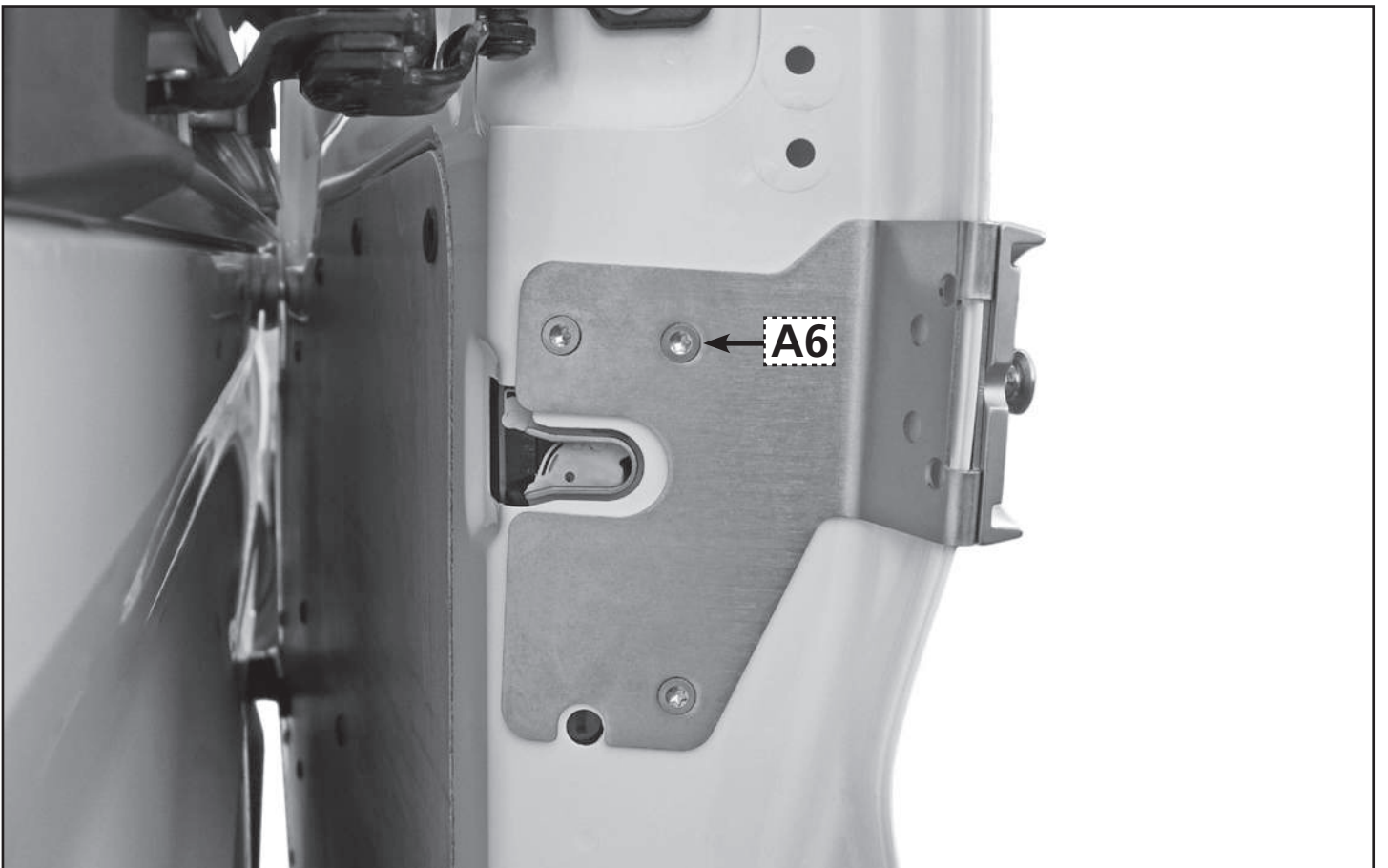

FIGURA 25

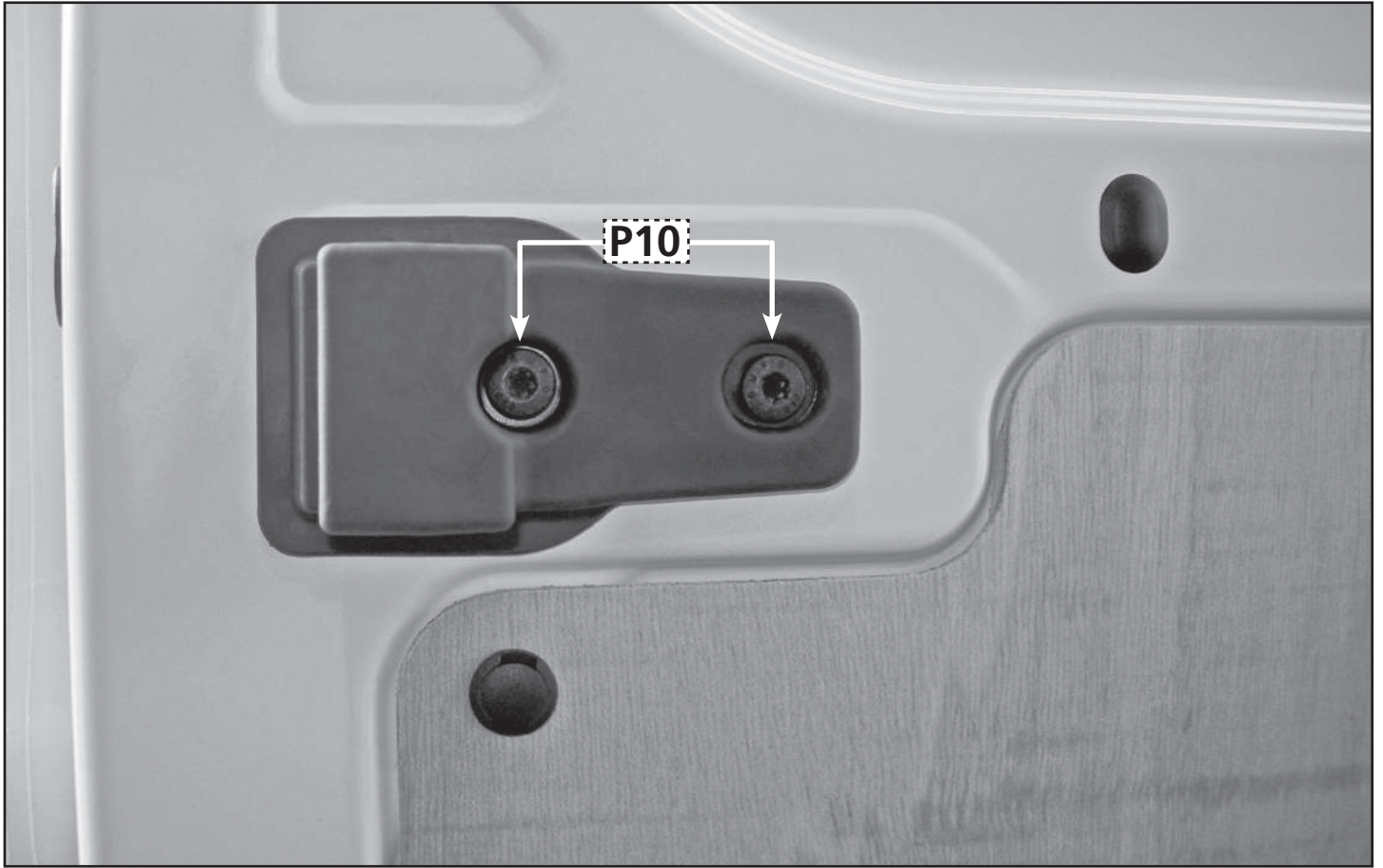

FIGURA 26



FIGURA 27



FIGURA 28

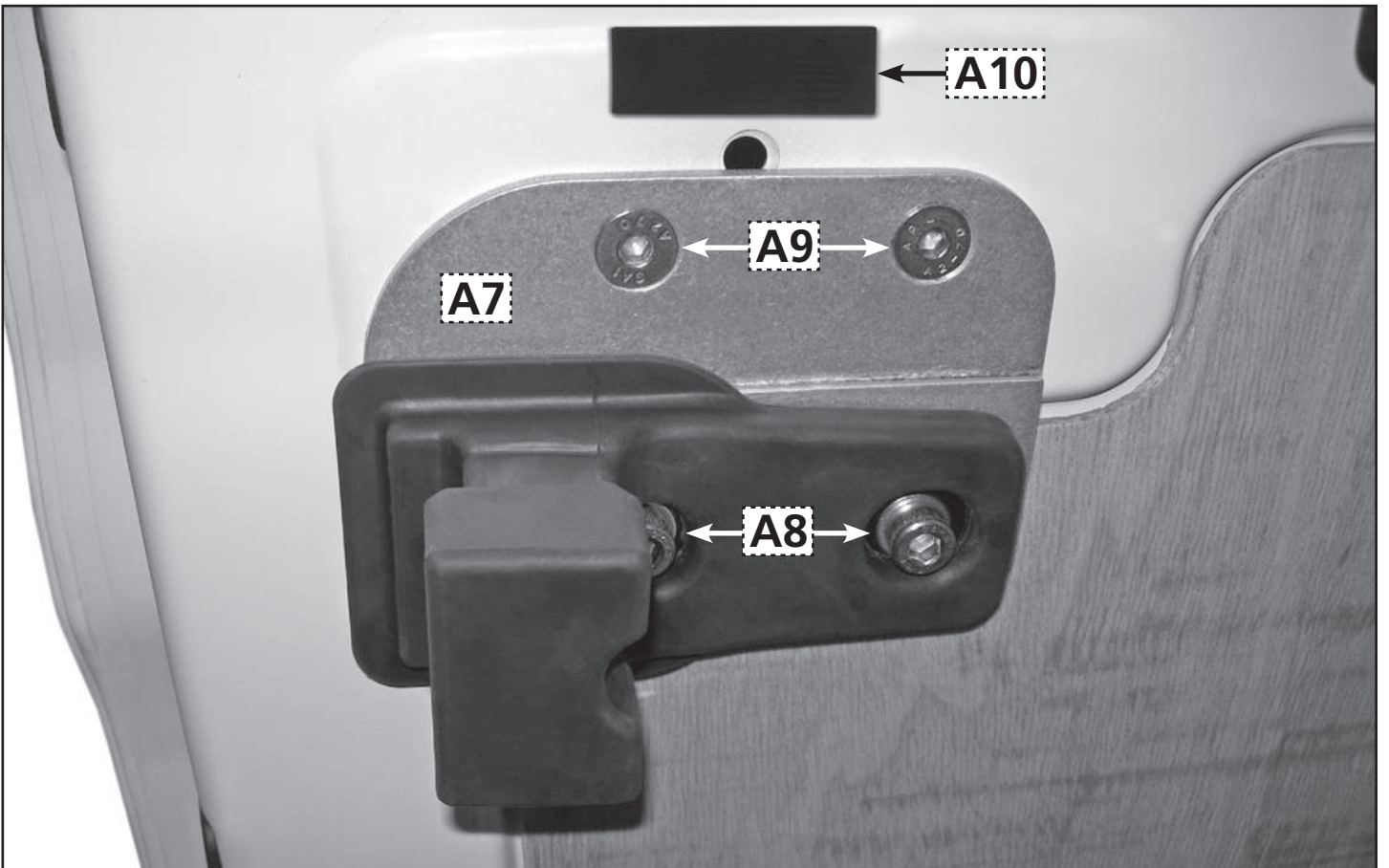

FIGURA 29

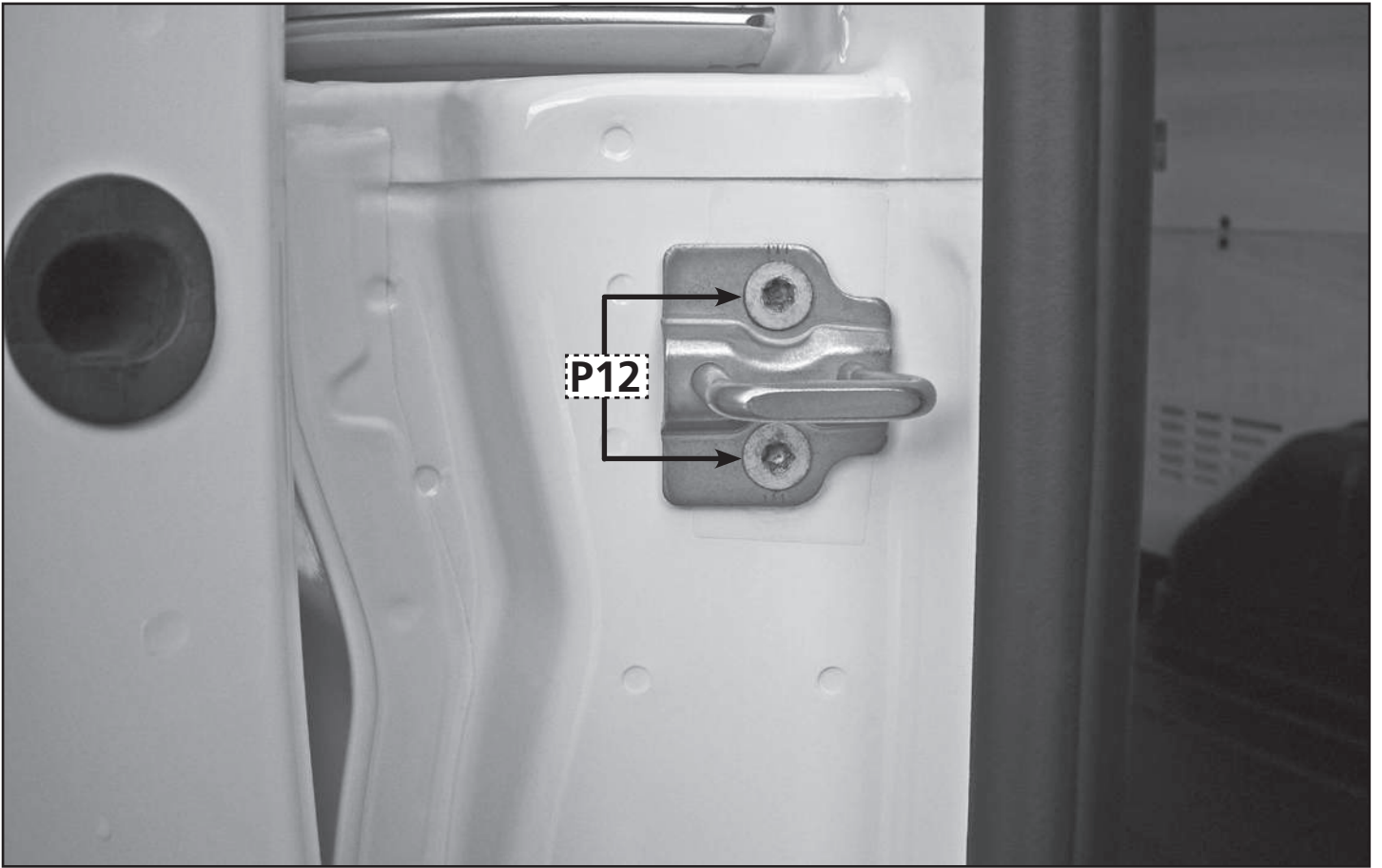

FIGURA 30



FIGURA 31

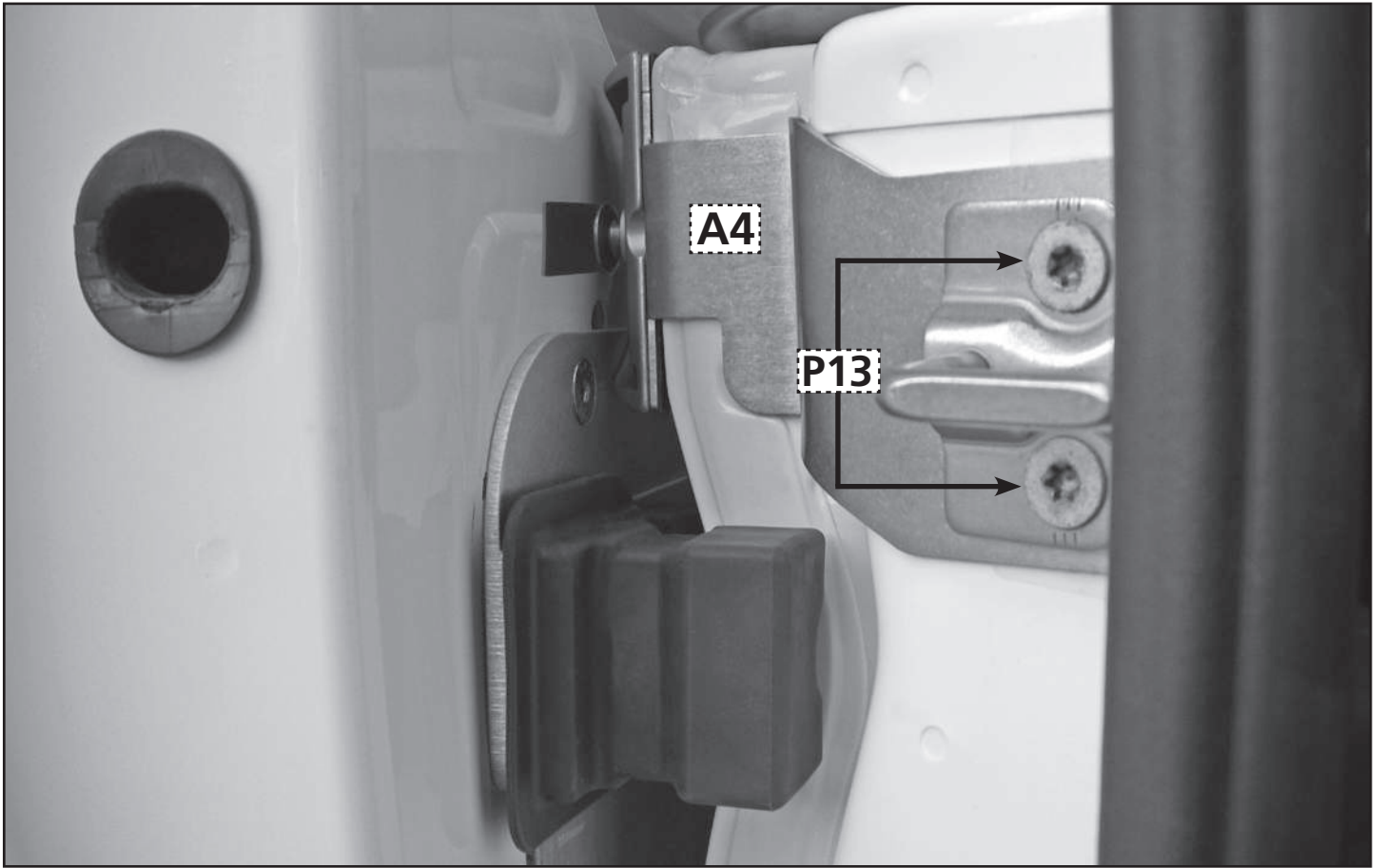

FIGURA 32



FIGURA 33

ISTRUZIONI DI MONTAGGIO KIT STAFFE DUBLOCK cod. MDE 70 NUOVO FORD TRANSIT

- **Nella figura 1** Svitare ed eliminare la vite torx che fissa la serratura della porta posteriore lato dx (vedi punto **P1**).
- **Nella figura 2** viene raffigurata l'operazione eseguita.
- **Nella figura 3** Avvitare il prigioniero **A5** in dotazione nella serratura della porta per evitare che dopo aver svitato i bulloni la serratura possa staccarsi dalla predisposizione di fissaggio. Infine svitare ed eliminare le due viti torx che fissano la serratura (vedi punto **P2**).
- **Nella figura 4** viene raffigurata l'operazione eseguita.
- **Nella figura 5** Posizionare la piastra **A1** nell'alloggio del prigioniero **A5** in corrispondenza dei fori di fissaggio della serratura (vedi figura).
- **Nella figura 6** Fissare la piastra con i due perni torx **A6** in dotazione e lasciarli lenti per la regolazione finale (vedi figura). Infine svitare il prigioniero di centraggio staffa.
- **Nella figura 7** Viene raffigurata l'operazione eseguita.
- **Nella figura 8** Avvitare il perno torx **A6** in dotazione sulla predisposizione della serratura (vedi figura). Infine serrare le tre viti torx della serratura.
- **Nella figura 9** Svitare le due viti torx che fissano il gancio sulla porta posteriore lato sx (vedi punto **P3**).
- **Nella figura 10** Viene raffigurata l'operazione eseguita.
- **Nella figura 11** Posizionare la piastra **A2** in dotazione in corrispondenza dei fori di fissaggio del gancio. Controllare che nella fase di fissaggio della piastra la guarnizione non resti schiacciata tra i bordi della porta e della piastra (vedi punto **P4**).
- **Nella figura 12** Controllare che i fori della piastra **A2** corrispondano all'interasse dei fori di fissaggio del gancio (vedi punto **P5**).
- **Nella figura 13** Fissare il gancio sulla piastra con i perni originali, lasciandoli lenti per la regolazione finale (vedi punto **P6**).
- **Nella figura 14** Socchiudere le porte e accertarsi che le due piastre siano allineate (vedi punto **P7**). Infine, serrare le viti del gancio sulla porta sx.
- **Nella figura 15** Viene raffigurato il montaggio ultimato del Dublock sulle porte posteriori.
- **Nella figura 16** Svitare ed eliminare la vite torx che fissa la serratura della porta scorrevole dx (vedi punto **P8**).
- **Nella figura 17** Viene raffigurata l'operazione eseguita.
- **Nella figura 18** Avvitare il prigioniero **A5** in dotazione nella serratura della porta scorrevole, per evitare che dopo aver svitato i bulloni la serratura possa staccarsi dalla predisposizione di fissaggio. Infine svitare ed eliminare le due viti torx che fissano la serratura (vedi punto **P9**).
- **Nella figura 19** Viene raffigurata l'operazione eseguita.
- **Nella figura 20** Posizionare la piastra **A3** nell'alloggio del prigioniero **A5** in corrispondenza dei fori di fissaggio della serratura (vedi figura).
- **Nella figura 21** Fissare la piastra con i due perni torx **A6** in dotazione e lasciarli lenti per la regolazione finale (vedi figura). Infine, svitare il prigioniero di centraggio staffa.
- **Nella figura 22** Viene raffigurata l'operazione eseguita.
- **Nella figura 23** Avvitare la vite torx **A6** in dotazione sulla predisposizione della serratura (vedi figura). Infine serrare le tre viti torx della serratura.
- **Nella figura 24** Svitare ed eliminare le due viti torx che fissano il supporto in gomma del paracolpi della porta scorrevole (vedi punto **P10**).
- **Nella figura 25** Viene raffigurata l'operazione eseguita. Infine staccare ed eliminare il tassello che fissa il pannello laterale della porta scorrevole per evitare che esso urti sotto alla piastra di fissaggio **A7**.
- **Nella figura 26** Viene raffigurata l'operazione eseguita.
- **Nella figura 27** Fissare la piastra **A7** in dotazione con i perni **A9** in dotazione nella predisposizione originale del gommino paracolpi. Successivamente fissare il gommino paracolpi sulla piastra **A7** con i perni **A8** in dotazione (vedi figura). Infine attaccare il feltro antigraffio **A10** in dotazione sulla parete della porta scorrevole, per evitare che in fase di apertura la superficie possa graffiarsi con il supporto della piastra **A4**.
- **Nella figura 28** Svitare le viti torx che fissano il gancio sul piantone (vedi punto **P12**).
- **Nella figura 29** Viene raffigurata l'operazione eseguita.
- **Nella figura 30** Posizionare la piastra **A4** in dotazione in corrispondenza dei fori di fissaggio del gancio e contemporaneamente posizionare il gancio sulla piastra. Fissarli con i perni originali, lasciandoli lenti per la regolazione finale (vedi punto **P13**).
- **Nella figura 31** Socchiudere il portellone e accertarsi che le due piastre siano allineate (vedi punto **P14**). Infine, serrare le viti del gancio sul piantone.
- **Nella figura 32** Viene raffigurato il montaggio ultimato del Dublock sul portellone laterale.
- **Nella figura 33** Viene raffigurato il montaggio ultimato del Dublock sul nuovo Ford Transit.

AVVERTENZA: Tutti i dati contenuti nelle istruzioni di montaggio sono indicativi, e non vincolanti, in quanto l'Azienda produttrice, si riserva il diritto di apportarvi qualsiasi modifica o variazione senza alcun preavviso.

S[®]**MERONNI**
SERRATURE

Serrature Meroni S.p.A

Via Valsorda - SP 40

22044 Inverigo (CO)

Italia

t: +39 031 6949301

f: +39 031 698707

e: meroni@serme.it

w: serraturemeroni.it - ufomeroni.com